

Договор
управления многоквартирным домом/
(между собственником помещения в многоквартирном доме и управляющей организацией)

г. Москва

ГБУ «Жилищник района Черемушки» (далее - Управляющая организация), лицензия на осуществление деятельности по управлению многоквартирными домами от 23.10.2015 г. №077000782, зарегистрирована в реестре лицензий города Москвы, в лице Чиняева З.И., действующего на основании Устава, с одной стороны, и

_____ (фамилия, имя, отчество гражданина, наименование юридического лица)
собственник квартиры № _____ общей площадью _____ кв. м, жилой площадью _____ кв. м (далее - Собственник) на _____ этаже _____-этажного многоквартирного дома, расположенного по адресу: _____ (далее - Многоквартирный дом), на основании:

_____ (документ, устанавливающий право собственности на жилое/нежилое помещение)

Серия _____

_____ или представитель Собственника в лице:

_____ действу

_____ (наименование федерального закона, акта уполномоченного государственного органа либо доверенности, оформленной в соответствии с требованиями законодательства)

(далее - Стороны), заключили настоящий Договор управления многоквартирным домом (далее - Договор) о нижеследующем.

1. Общие положения

1.1. Цель настоящего Договора - обеспечение благоприятных и безопасных условий проживания граждан, надлежащее содержание общего имущества в Многоквартирном доме, а также предоставление коммунальных и иных услуг Собственнику, а также членам семьи Собственника, нанимателю и членам его семьи, поднанимателям, арендаторам, субарендаторам и иным лицам, пользующимся помещениями на законных основаниях (далее - наниматель, арендатор).

1.2. Настоящий Договор заключен в соответствии с частью 13 статьи 161 Жилищного кодекса Российской Федерации, частью 25 статьи 7.3. Закона РФ от 15.04.1993 года № 4802-1 «О статусе столицы Российской Федерации», пунктом 3.1. Постановления Правительства Москвы от 15.06.2012 года № 272-ПП.

1.3. Условия настоящего Договора являются одинаковыми для всех Собственников помещений в многоквартирном доме и определены в соответствии с целью, указанной в п.1.1 настоящего Договора.

1.4. При выполнении условий настоящего Договора Стороны руководствуются Конституцией Российской Федерации, Гражданским кодексом Российской Федерации, Жилищным кодексом Российской Федерации; Правилами содержания общего имущества в многоквартирном доме, утвержденными Правительством Российской Федерации; Минимальным перечнем услуг и работ, необходимых для обеспечения надлежащего содержания общего имущества в многоквартирном доме, утвержденным Правительством Российской Федерации; Правилами оказания услуг и выполнения работ, необходимых для обеспечения надлежащего содержания общего имущества в многоквартирном доме, утвержденными Правительством Российской Федерации, иными положениями гражданского и жилищного законодательства Российской Федерации, нормативными и правовыми актами города Москвы.

2. Предмет Договора

2.1. Управляющая организация по заданию собственников помещений в Многоквартирном доме в течение согласованного настоящим Договором срока за плату обязуется оказывать услуги и выполнять работы по управлению Многоквартирным домом, по надлежащему содержанию и ремонту общего имущества в Многоквартирном доме, расположенном по адресу:

ул. Севастопольский проспект, д. 28, корп. 9,
предоставлять коммунальные и иные услуги Собственнику (нанимателю, арендатору) в соответствии с пп. 3.1.1-3.1.4 настоящего Договора, осуществлять иную направленную на достижение целей управления Многоквартирным домом деятельность. Вопросы капитального ремонта Многоквартирного дома регулируются отдельным договором.

2.2. Характеристика Многоквартирного дома, состав общего имущества в Многоквартирном доме, в отношении которого осуществляется управление, и его техническое состояние на момент заключения Договора указаны в приложении № 1 к настоящему Договору.

2.3. Заключение настоящего Договора не влечет перехода права собственности на помещения в Многоквартирном доме и объекты общего имущества в нем, а также права распоряжения общим имуществом собственников помещений.

3. Права и обязанности Сторон

3.1. Управляющая организация обязана:

3.1.1. Осуществлять управление Многоквартирным домом в соответствии с целями, указанными в пункте 1.1 настоящего Договора, руководствуясь требованиями действующих технических регламентов, стандартов, правил и норм, государственных санитарно-эпидемиологических правил и нормативов, гигиенических нормативов, иных норм и правил, установленных нормативными правовыми актами Правительства Российской Федерации и города Москвы, согласно условиям настоящего Договора и действующего законодательства и действуя в интересах собственников помещений, расположенных в данном доме.

3.1.2. Оказывать услуги и выполнять работы по управлению Многоквартирным домом, содержанию и ремонту общего имущества в Многоквартирном доме в соответствии с приложениями № 2, № 3 к настоящему Договору, включающими в числе прочих услуги и работы, предусмотренные утвержденным Правительством Российской Федерации Минимальным перечнем услуг и работ, необходимых для обеспечения надлежащего содержания общего имущества в Многоквартирном доме, и определяемые в отношении Многоквартирного дома с учетом:

- конструктивных элементов Многоквартирного дома;
- наличия и состава внутридомовых инженерных систем, обеспечивающих предоставление потребителям коммунальных услуг тех видов, которые могут быть предоставлены с использованием таких внутридомовых инженерных коммуникаций;
- геодзических и природно-климатических условий расположения Многоквартирного дома.

- наличия земельного участка, на котором расположен Многоквартирный дом, с элементами озеленения и благоустройства, иными объектами, предназначенными для обслуживания и эксплуатации этого дома;

В случае оказания данных услуг и выполнения указанных работ с ненадлежащим качеством Управляющая организация обязана устранить все выявленные недостатки за свой счёт.

3.1.3. Предоставлять коммунальные услуги Собственнику (нанимателю, арендатору) помещений в Многоквартирном доме в соответствии с обязательными требованиями, установленными Правилами предоставления коммунальных услуг собственникам и пользователям помещений в многоквартирных домах и жилых домов, утвержденными Правительством Российской Федерации, надлежащего качества согласно приложению № 4 к настоящему Договору и в необходимом потребителям коммунальных услуг объеме, безопасные для жизни, здоровья указанных потребителей и не причиняющие вреда их имуществу, в том числе (ненужное зачеркнуть):

- а) холодное водоснабжение;
- б) горячее водоснабжение;
- в) водоотведение;
- г) электроснабжение;
- д) отопление (теплоснабжение, в том числе поставки твердого топлива при наличии печного отопления).

3.1.4. Предоставлять и/или обеспечивать предоставление за счет и в интересах Собственника(ов) (нанимателя, арендатора) иных, связанных с управлением Многоквартирным домом услуг.

3.1.5. Информировать Собственника о стоимости указанных в пп. 3.1.3 услуг.

3.1.6. От своего имени и за свой счет заключить с ресурсоснабжающими организациями договоры в соответствии с федеральными нормативными правовыми актами на снабжение коммунальными ресурсами и прием сточных вод, обеспечивающие предоставление коммунальных услуг Собственнику(ам) (нанимателям, арендаторам) в объемах и с качеством, предусмотренными настоящим Договором.

3.1.7. Заключить энергосервисные договоры при наличии соответствующего решения общего собрания собственников помещений в Многоквартирном доме, учесть положения законодательства об энергосбережении и о повышении энергетической эффективности и договоров на снабжение коммунальными ресурсами с учетом положений законодательства об энергосбережении и о повышении энергетической эффективности.

Проводить и/или обеспечивать проведение мероприятий по энергосбережению и повышению энергетической эффективности Многоквартирного дома, определенных, в том числе, энергосервисными договорами / условиями, включенными в договоры купли-продажи, поставки, передачи энергетических ресурсов (за исключением природного газа (ненужное зачеркнуть), и решениями общих собраний собственников помещений в этом доме.

3.1.8. Принимать от Собственника плату за услуги и работы по управлению многоквартирным домом, содержанию, текущему ремонту общего имущества в многоквартирном доме и другие услуги по предоставляемому платежному документу. Платежный документ может быть сформирован на основании договора(ов) об организации расчетов за жилищно-коммунальные услуги, содержащего(их) условие об обеспечении требований законодательства Российской Федерации о защите персональных данных, заключенного(ых) Управляющей организацией с ГБУ МФЦ города Москвы.

По распоряжению Собственника, отраженному в соответствующем документе, Управляющая организация обязана принимать плату за вышеуказанные услуги от всех нанимателей и арендаторов (п. 2.2) помещений Собственника.

По договору социального найма или договору найма жилого помещения государственного жилищного фонда плата за содержание и ремонт жилого помещения, а также плата за коммунальные и другие услуги принимается от нанимателя такого помещения.

3.1.9. Требовать от Собственника в случае установления им нанимателю платы за содержание и ремонт жилого меньше, чем размер платы, установленной настоящим Договором, доплаты Собственником оставшейся части в согласованном порядке.

3.1.10. Требовать внесения платы от Собственника в случае не поступления платы от нанимателя и/или арендатора (п.3.1.8 настоящего Договора) в установленные законодательством и настоящим Договором сроки с учетом применения пп. 4.6, 4.7 настоящего Договора.

3.1.11. Заключить договоры с соответствующими государственными структурами (ГЦЖС, ГКУ Дирекция ЖКХиБ АО и т.п.) для возмещения из бюджета города Москвы в порядке, установленном законодательством Правительством города Москвы, разницы в оплате услуг (работ) по настоящему Договору, в том числе коммунальных услуг, гражданам – собственникам и нанимателями, плата которых законодательно установлена ниже платы по настоящему Договору.

3.1.12. Обеспечить круглосуточное аварийно-диспетчерское обслуживание Многоквартирного дома и уведомить Собственника (нанимателя, арендатора) о номерах телефонов аварийных и диспетчерских служб, устранять аварии, а также выполнять заявки Собственника (нанимателя, арендатора) в сроки, установленные законодательством и настоящим Договором.

3.1.13. Обеспечить начало выполнения работ по устранению причин аварийных ситуаций, приводящих к угрозе жизни, здоровью граждан, а также к порче их имущества, таких как залив, засор стояка канализации, остановка лифтов, отключение электричества и других, подлежащих экстренному (в течение 30 минут) устранению с момента поступления заявления Собственника (нанимателя, арендатора) лично либо по телефону.

3.1.14. Хранить и актуализировать документацию (базы данных), полученную от заказчика-застройщика в соответствии с перечнем, содержащимся в приложении № 5 к настоящему Договору, вносить в техническую документацию изменения, отражающие состояние дома, в соответствии с результатами проводимых осмотров. Привлекать для выявления технического состояния Многоквартирного дома специализированные организации. По требованию Собственника знакомить его с содержанием указанных документов.

3.1.15. Организовать и вести прием Собственников (нанимателей, арендаторов) по вопросам, касающимся данного Договора, в следующем порядке:

- при поступлении жалобы (заявления, обращения, требования и претензии) от Собственника (нанимателя, арендатора) об обнаружении запаха газа в помещениях либо на дворовой территории немедленно принимать меры по проверке полученной жалобы и в случае обнаружения утечки газа обеспечить безопасность людей и ликвидацию обнаруженной утечки;
- в случае поступления иных обращений Управляющая организация в течение 30 (тридцати) дней обязана рассмотреть обращение и проинформировать собственника (нанимателя, арендатора) о результатах рассмотрения его обращения;
- в случае получения заявления о перерасчете размера платы за помещение не позднее 30 рабочих дней с даты получения вышеуказанного заявления направить Собственнику (нанимателю, арендатору) извещение о дате их получения, регистрационном номере и последующем удовлетворении либо об отказе в удовлетворении с указанием причин отказа.

Размещать на информационных стендах (досках), расположенных в подъездах Многоквартирного дома, а также в офисе Управляющей организации информацию о месте и графике их приема по указанным вопросам, а также доводить эту информацию до Собственника (нанимателя, арендатора) иными способами.

3.1.16. Представлять собственникам предложения о необходимости проведения капитального ремонта Многоквартирного дома либо отдельных его сетей и конструктивных элементов, о сроках его начала, которые не могут быть позднее планируемых сроков, установленных региональной программой капитального ремонта (при наличии такой программы), необходимом объеме работ, стоимости материалов, порядке финансирования ремонта, сроках возмещения расходов и другие предложения, связанные с условиями проведения

капитального ремонта Многоквартирного дома, при выборе собственниками помещений в многоквартирном доме в качестве способа формирования фонда капитального ремонта формирование его на специальном счете.

3.1.17. Не распространять конфиденциальную информацию, принадлежащую Собственнику (нанимателю, арендатору) (не передавать ее иным лицам, в т.ч. организациям), без его письменного разрешения, за исключением случаев, предусмотренных действующим законодательством.

3.1.18. Предоставлять или организовать предоставление Собственнику или уполномоченным им лицам по запросам имеющуюся документацию, информацию и сведения, касающиеся управления Многоквартирным домом, содержания и ремонта общего имущества.

3.1.19. Информировать Собственника (нанимателя, арендатора) о причинах и предполагаемой продолжительности перерывов в предоставлении коммунальных услуг, предоставления коммунальных услуг качеством, ниже предусмотренного настоящим Договором, в течение одних суток с момента обнаружения таких недостатков путем размещения соответствующей информации на информационных стендах дома, а в случае личного обращения - немедленно.

3.1.20. В случае невыполнения работ или не предоставления услуг, предусмотренных настоящим Договором, уведомить Собственника (нанимателя, арендатора) о причинах нарушения путем размещения соответствующей информации на информационных досках (стендах) дома. Если невыполненные работы или не оказанные услуги могут быть выполнены (оказаны) позже, предоставить информацию о сроках их выполнения (оказания), а при невыполнении (неоказании) произвести перерасчет платы за текущий месяц.

3.1.21. В случае предоставления коммунальных услуг ненадлежащего качества и (или) с перерывами, превышающими установленную продолжительность, произвести перерасчет платы за коммунальные услуги в соответствии с пунктом 4.17 настоящего Договора.

3.1.22. В течение действия указанных в приложении № 4 к настоящему Договору сроков на отдельные работы по текущему ремонту общего имущества за свой счет устранять недостатки и дефекты выполненных работ, выявленные в процессе эксплуатации Собственником (нанимателем, арендатором). Недостаток и дефект считается выявленным, если Управляющая организация получила заявку на их устранение.

3.1.23. Информировать в письменной форме Собственника об изменении размера платы за помещение пропорционально его доле в праве на общее имущество в Многоквартирном доме (в случае применения цен за содержание и ремонт жилого помещения, устанавливаемых Правительством Москвы), коммунальные услуги не позднее 10 рабочих дней со дня опубликования новых тарифов на коммунальные услуги и размера платы за помещение, установленной в соответствии с разделом 4 настоящего Договора, но не позже даты выставления платежных документов.

3.1.24. Снимать показания коллективных (общедомовых) приборов учета коммунальных ресурсов ежемесячно в период с 23-го по 25-е число текущего месяца и заносить полученные показания в журнал учета показаний коллективных (общедомовых) приборов учета, предоставлять потребителю по его требованию в течение 1 рабочего дня со дня обращения возможность ознакомиться со сведениями о показаниях коллективных (общедомовых) приборов учета, обеспечивать сохранность информации о показаниях коллективных (общедомовых), индивидуальных, общих (квартирных) приборов учета в течение не менее 3 лет.

Осуществлять не реже 1 раза в 6 месяцев снятие показаний индивидуальных, общих (квартирных), комнатных приборов учета (распределителей), установленных вне жилых (нежилых) помещений, проверку состояния таких приборов учета.

Принимать от Собственников (нанимателей, арендаторов) показания индивидуальных, общих (квартирных), комнатных приборов учета, в том числе способами, допускающими возможность удаленной передачи сведений о показаниях приборов учета (телефон, сеть Интернет и др.), заносить полученные показания в журнал учета показаний указанных приборов учета и использовать их при расчете размера платы за коммунальные услуги за тот расчетный период, за который были сняты показания, а также проводить проверки состояния указанных приборов учета и достоверности предоставленных потребителями сведений об их показаниях.

3.1.25. Обеспечить выдачу Собственнику (нанимателю, арендатору) платежных документов, на основании которых вносится плата по настоящему договору, не позднее 1-го числа месяца, следующего за истекшим расчетным периодом, за который производится оплата. По требованию Собственника (нанимателя, арендатора) выставлять платежные документы на предоплату за содержание и ремонт общего имущества пропорционально доле занимаемого помещения и коммунальные услуги с последующей корректировкой платежа при необходимости.

По требованию Собственника и иных лиц, действующих по распоряжению Собственника или несущих с Собственником солидарную ответственность за помещение, выдавать или организовать выдачу в день обращения справки установленного образца, копии из финансового лицевого счета и (или) из домовой книги и иные предусмотренные действующим законодательством документы.

3.1.26. Не создавать препятствий потребителю в реализации его права на установку индивидуального, общего (квартирного) или комнатного прибора учета, соответствующего требованиям законодательства Российской Федерации об обеспечении единства измерений, в том числе прибора учета, функциональные возможности которого позволяют определять объемы (количество) потребленных коммунальных ресурсов дифференцированно по времени суток (установленным периодам времени) или по иным критериям, отражающим степень использования коммунальных ресурсов, даже если такой индивидуальный или общий (квартирный) прибор учета по функциональным возможностям отличается от коллективного (общедомового) прибора учета, которым оснащен многоквартирный дом.

Принимать участие в приемке и осуществлять по заявлению потребителя ввод в эксплуатацию такого установленного индивидуального, общего (квартирного) или комнатного прибора учета с составлением соответствующего акта и фиксацией начальных показаний приборов и внести соответствующую информацию в техническую документацию на Многоквартирный дом, а также приступить к осуществлению расчетов размера платы за коммунальные услуги исходя из показаний введенного в эксплуатацию прибора учета, начиная с 1-го числа месяца, следующего за месяцем ввода прибора учета в эксплуатацию.

3.1.27. Не менее чем за три дня до начала проведения указанных в приложениях № 3 и № 4 плановых работ на общем имуществе собственников помещений в Многоквартирном доме, находящемся внутри помещения Собственника устно согласовать с ним (нанимателем, арендатором) время доступа в помещение или направить ему письменное уведомление о проведении работ внутри помещения, с указанием: даты и времени проведения работ, вид работ и продолжительность их проведения; номера телефона, по которому потребитель вправе согласовать иную дату и время проведения работ, но не позднее 5 рабочих дней со дня получения уведомления; должности, фамилии, имени и отчества лица, ответственного за проведение работ.

3.1.28. По требованию Собственника (нанимателей, арендаторов) производить либо организовать проведение сверки платы за жилое помещение и коммунальные услуги и выдачу документов, подтверждающих правильность начисления платы с учетом соответствия их качества обязательным требованиям, установленным законодательством и настоящим Договором, а также с учетом правильности начисления установленных федеральным законом или Договором неустоек (штрафов, пени).

Самостоятельно не реже 1 раза в год, проводить проверки достоверности предоставленных потребителями сведений о показаниях индивидуальных, общих (квартирных), комнатных приборов учета и распределителей путем сверки их с показаниями соответствующего прибора учета на момент проверки (в случаях, когда снятие показаний таких приборов учета и распределителей осуществляет Собственник (наниматель, арендатор), при этом если проверяемые приборы учета расположены в жилом помещении, то проверка может осуществляться не чаще 1 раза в 6 месяцев.

В случае непредставления Собственником (нанимателем, арендатором) управляющей организации показаний индивидуального или общего (квартирного) прибора учета более 6 месяцев подряд проводить вышеназванную проверку показаний приборов учета и снять с них показания не позднее 15 дней со дня истечения указанного 6-месячного срока.

3.1.29. Предоставлять Собственнику отчет о выполнении Договора за истекший календарный год в течение первого квартала, следующего за истекшим годом действия Договора, а при заключении Договора на срок один год - не ранее чем за два месяца и не позднее чем за один месяц до истечения срока его действия. В отчете указываются сведения, обязательные к раскрытию в соответствии со Стандартом раскрытия информации, в том числе соответствие фактических перечня, количества и качества услуг и работ по содержанию и ремонту общего имущества в Многоквартирном доме перечню и размеру платы, указанным в настоящем Договоре, количества предложений, заявлений и жалоб Собственников (нанимателей, арендаторов) и о принятых мерах по устранению указанных в них недостатков в установленные сроки.

3.1.30. Размещать сведения о своей деятельности по управлению многоквартирными домами в соответствии со Стандартом раскрытия информации о деятельности управляющих организаций, утвержденным постановлением Правительства РФ от 23.09.201 № 731, в течение срока действия настоящего Договора на официальном сайте в сети Интернет определенном уполномоченным федеральным органом исполнительной власти (сайте «www.reforvagkh.ru»), а также на официальном сайте Правительства Москвы (www.dom.mos.ru) в случаях и порядке, определенном законодательством Российской Федерации, нормативными правовыми актами города Москвы и настоящим Договором.

Дополнительно вышеуказанные сведения могут быть также размещены по выбору Управляющей организации одним из следующих сайтов в сети Интернет:

сайт управляющей организации;

сайт органа местного самоуправления муниципального образования, на территории которого управляющая организация осуществляет свою деятельность.

В соответствии с вышеназванным Стандартом информация также раскрывается путем размещения на информационных стендах (стойках) в доступном месте помещения Управляющей организации, на информационных стендах (досках объявлений), расположенных во всех подъездах Многоквартирного дома или в пределах земельного участка, на котором расположен многоквартирный дом. При отсутствии на территории муниципального образования доступа к сети Интернет путем опубликования в полном объеме в официальных печатных средствах массовой информации, в которых публикуются акты органов местного самоуправления и которые распространяются в муниципальных образованиях, на территории которых управляющие организации осуществляют свою деятельность.

3.1.31. На основании заявки Собственника (нанимателя, арендатора) направлять своего сотрудника для составления акта о нарушении условий Договора либо нанесении ущерба общему имуществу в Многоквартирном доме или помещению(ям) Собственника.

3.1.32. Представлять интересы Собственника (нанимателя, арендатора) в рамках исполнения своих обязательств по настоящему Договору.

3.1.33. Не допускать использования общего имущества Собственников помещений в Многоквартирном доме, в т.ч. предоставления коммунальных ресурсов с их использованием, без соответствующих решений общего собрания Собственников.

В случае решения общего собрания Собственников о передаче в пользование общего имущества либо его части иным лицам, а также определении Управляющей организации уполномоченным по указанным вопросам лицом - заключать соответствующие договоры.

В случае определения иного уполномоченного лица обеспечить реализацию решений общих собраний Собственников по передаче в пользование иным лицам общего имущества в Многоквартирном доме.

Содержать при необходимости в установленном сервитута в отношении объектов общего имущества в Многоквартирном доме и обеспечивать соблюдение режимов и пределов использования данных объектов при его установлении.

Средства, поступившие в результате передачи в пользование общего имущества Собственников либо его части на счет Управляющей организации, после вычета установленных законодательством соответствующих налогов и суммы (процента), причитающейся Управляющей организации в соответствии с решением Собственников, направляются на снижение оплаты услуг и работ по содержанию и ремонту общего имущества, выполняемых по настоящему Договору, либо на иные цели, определенные решением общего собрания Собственников.

Заключать договоры на основании решения общего собрания собственников помещений в многоквартирном доме и по согласованию с ресурсоснабжающими организациями с пользователями коммунальных ресурсов, использующих для их поставки общее имущество в многоквартирном доме и находящимся вне границ такого дома для учета расхода таких ресурсов и снижения соответственно объема потребляемых коммунальных ресурсов в многоквартирном доме.

3.1.34. Передать техническую документацию на многоквартирный дом, иные документы, связанные с управлением многоквартирным домом, указанные в п. 3.1.14 настоящего договора, организации, выбранной собственниками помещений в многоквартирном доме для управления этим домом, органу управления товарищества или кооператива либо в случае непосредственного управления многоквартирным домом собственниками помещений в таком доме одному из собственников, указанному в решении собрания о выборе способа управления многоквартирным домом, или, если такой собственник не указан, любому собственнику помещения в этом доме по акту приема-передачи не позднее 30 дней до прекращения договора управления многоквартирным домом.

В случае исключения сведений о многоквартирном доме из реестра лицензий субъекта Российской Федерации – города Москвы, а также в случае, если действие лицензии прекращено или она аннулирована, передать лицу, принявшему на себя обязательства по управлению многоквартирным домом, техническую документацию на многоквартирный дом и иные связанные с управлением таким домом документы в течение двух рабочих дней со дня:

- государственной регистрации товарищества собственников жилья, жилищного или иного специализированного потребительского кооператив, выбранного в качестве способа управления многоквартирным домом;

- возникновения обязательств по договору управления многоквартирным домом с вновь выбранной управляющей организацией либо отобранной по результатам открытого конкурса;

- возникновения обязательств по договорам, заключаемым при реализации непосредственного способа управления многоквартирным домом.

3.1.35 В случае отсутствия одного или нескольких документов, входящих в состав технической документации на многоквартирный дом, иных документов, связанных с управлением многоквартирным домом, указанных в п. 3.1.14 настоящего договора, которые были переданы ей в установленном порядке, в течение 3 месяцев со дня получения уведомления о расторжении договора управления многоквартирным домом, принять меры к восстановлению таких документов и передать их по отдельному акту приема-передачи лицам, указанным в п. 3.1.37 настоящего Договора.

3.1.36. Произвести или организовать проведение выверки расчетов по платежам, внесенным Собственником (нанимателем, арендатором) в счет обязательств по настоящему Договору; составить Акт выверки произведенных Собственником начислений и осуществленных им оплат и по Акту приема-передачи передать названный Акт выверки вновь выбранной управляющей организации либо ТСЖ. Расчеты по Актам выверки произвести в соответствии с отдельным соглашением между Управляющей организацией и вновь выбранной управляющей организацией либо ТСЖ.

3.1.37. Оказывать содействие в порядке, установленном законодательством, уполномоченным Правительством Москвы организациям в установке и эксплуатации технических средств городских систем безопасности, диспетчерского контроля и учета, функционирование которых не связано с жилищными отношениями (ст. 4 Жилищного кодекса Российской Федерации).

3.1.38. Ежегодно разрабатывать и доводить до сведения Собственников предложения о мероприятиях по энергосбережению и повышению энергетической эффективности, которые возможно проводить в Многоквартирном доме, с указанием расходов на их проведение, объема ожидаемого снижения используемых энергетических ресурсов и сроков окупаемости предлагаемых мероприятий.

3.1.39. Обеспечить выполнение требований законодательства об энергосбережении и о повышении энергетической эффективности.

3.1.40. Обеспечить возможность контроля за исполнением Управляющей организацией обязательств по настоящему Договору (раздел 6 Договора).

3.1.41. Довести до сведения Собственников (нанимателей, арендаторов) информацию о СРО, членом которой является Управляющая организация, путем размещения информации на информационных стендах (досках) в подъездах или иным способом.

3.1.42. Ежегодно докладывать органу местного самоуправления муниципального округа города Москвы о работе по содержанию и ремонту многоквартирного дома в рамках выполнения Договора за истекший календарный год в течение первого квартала, следующего за истекшим годом действия Договора, а при заключении Договора на срок один год - не ранее чем за два месяца и не позднее чем за один месяц до истечения срока его действия.

3.1.43. Осуществлять работы по содержанию и ремонту общего имущества собственников помещений в многоквартирном доме в соответствии с Регламентом на работы по содержанию и текущему ремонту общего имущества в многоквартирном доме, утвержденным Департаментом жилищно-коммунального хозяйства и благоустройства города Москвы.

3.2. Управляющая организация вправе:

3.2.1. Самостоятельно определять порядок и способ выполнения своих обязательств по настоящему Договору, в т.ч. поручать выполнение обязательств по настоящему Договору иным организациям в части выполнения работ и оказания услуг в соответствии с приложениями 3 и 4 к настоящему Договору.

3.2.2. Требовать от Собственника (нанимателя, арендатора) внесения платы по настоящему Договору в полном объеме в соответствии с выставленными платежными документами, а также требовать представления документов, подтверждающих право на льготы по оплате жилищных и коммунальных услуг.

3.2.3. В случае несоответствия данных, имеющихся у Управляющей организации, с данными, предоставленными Собственником (нанимателем, арендатором), проводить перерасчет размера платы за коммунальные услуги по фактическому потреблению (расчету) в соответствии с положениями п. 4.4 настоящего Договора.

3.2.4. Взыскивать в порядке, установленном действующим законодательством, с виновных сумму неплательщиков и неустоек (пени, штрафов) в случае несвоевременной и (или) неполной оплаты услуг по настоящему Договору.

3.2.5. Готовить в соответствии с условиями пп. 4.1-4.2 Договора предложения общему собранию собственников помещений по установлению на предстоящий год:

- размера платы за услуги и работы по управлению Многоквартирным домом в соответствии с приложением № 2;
- размера платы за содержание и ремонт общего имущества в Многоквартирном доме;
- перечней работ и услуг, в соответствии с приложениями № 3 и № 4 к настоящему Договору.

3.2.6. Привлекать на основании соответствующего договора, содержащего условие об обеспечении требований законодательства Российской Федерации о защите персональных данных, подрядную организацию для:

- снятия показаний коллективных (общедомовых), индивидуальных, общих (квартирных), приборов учета;
- доставки платежных документов потребителям;

начисления платы за жилищно-коммунальные услуги и подготовки доставки платежных документов потребителю, заключив соответствующий договор на организацию начисления и сбора платежей, уведомив о реквизитах данной организации Собственника (нанимателя, арендатора).

3.2.7. Производить осмотры инженерного оборудования, являющегося общим имуществом в Многоквартирном доме, находящегося как в местах общего пользования, так и в помещениях Собственников (в соответствии со Схемой разграничения ответственности Управляющей организации и Собственника, приложение № 8), согласовав с последними дату и время таких осмотров.

3.2.8. Оказывать услуги и выполнять работы по содержанию и ремонту внутриквартирных инженерных сетей и коммуникаций, не относящихся к общему имуществу в Многоквартирном доме, а также иного имущества Собственника по согласованию с ним (нанимателем, арендатором) и за его счет в соответствии с законодательством.

3.2.9. Приостанавливать или ограничивать предоставление коммунальных услуг Собственнику в соответствии с действующим законодательством в случаях и в порядке, предусмотренном действующим законодательством.

3.3. Собственник обязан:

3.3.1. Своевременно и полностью вносить плату за помещение и коммунальные услуги с учетом всех пользователей услуг, а также иные платежи, установленные по решению общего собрания собственников помещений, принятым в соответствии с законодательством. Своевременно предоставлять Управляющей организации документы, подтверждающие права на льготы его и лиц, пользующихся его помещением(ями).

3.3.2. При неиспользовании помещения(й) в Многоквартирном доме сообщать Управляющей организации свои контактные телефоны и адреса для связи, а также телефоны и адреса лиц, которые могут обеспечить доступ к помещениям Собственника при его отсутствии в городе более 24 часов.

3.3.3. Соблюдать следующие требования:

а) не производить перенос инженерных сетей (переоборудование) без соответствующего разрешения и согласования времени производства работ с Управляющей организацией;

б) не устанавливать, не подключать и не использовать бытовые машины (приборы, оборудование), мощность подключения которых превышает максимально допустимые нагрузки, допустимые для помещения Собственника, исходя из технических характеристик внутридомовых инженерных систем и доведенные до сведения Собственника (нанимателя, арендатора), дополнительные секции приборов отопления без согласования с Управляющей организацией;

в) не производить слив теплоносителя из системы отопления без согласования с Управляющей организацией;

г) не использовать теплоноситель из системы отопления не по прямому назначению (использование сетевой воды из систем и приборов отопления на бытовые нужды);

д) не демонтировать или не отключать самовольно обогревающие элементы, предусмотренные проектной и (или) технической документацией на многоквартирный дом, самовольно не увеличивать поверхности нагрева приборов отопления, установленных в жилом помещении, свыше параметров, предусмотренных проектной и (или) технической документацией на многоквартирный дом;

е) не осуществлять монтаж и демонтаж индивидуальных (квартирных) приборов учета ресурсов, т.е. не нарушать установленный в доме порядок распределения потребленных коммунальных ресурсов, приходящихся на помещение Собственника, и их оплаты, без согласования с Управляющей организацией;

ж) не нарушать самовольно пломбы на приборах учета поставки коммунальных ресурсов, не демонтировать приборы учета и не осуществлять несанкционированное вмешательство в работу указанных приборов;

з) не осуществлять регулирование внутриквартирного оборудования, используемого для потребления коммунальной услуги отопления, и не совершать иные действия, в результате которых в помещении в многоквартирном доме будет поддерживаться температура воздуха ниже 12 градусов Цельсия;

и) без санкции не подключать оборудование потребителя к внутридомовым инженерным системам или к централизованным сетям инженерно-технического обеспечения напрямую или в обход приборов учета, не вносить изменения во внутридомовые инженерные системы.

к) не допускать выполнение работ или совершение других действий, приводящих к порче помещений или конструкций строения, не производить переустройства или перепланировки помещений без согласования в установленном порядке;

л) не загромождать подходы к инженерным коммуникациям и запорной арматуре, не загромождать и не загрязнять своим имуществом, строительными материалами и (или) отходами эвакуационные пути и помещения общего пользования;

м) не допускать производства в помещении работ или совершения других действий, приводящих к порче общего имущества в Многоквартирном доме;

н) не использовать пассажирские лифты для транспортировки строительных материалов и отходов без упаковки;

о) не использовать мусоропровод для строительного и другого крупногабаритного мусора, не сливать в него жидкие пищевые и другие жидкие бытовые отходы;

п) не создавать повышенного шума в жилых помещениях и местах общего пользования с 23.00 до 7.00 (ремонтные работы, не связанные с угрозой жизни и здоровью, с возможностью исключения нанесения ущерба имуществу, производить только в период с 8.00 до 22.00);

р) информировать Управляющую организацию о проведении работ по ремонту, переустройству и перепланировке помещения, затрагивающих общее имущество в Многоквартирном доме.

3.3.4. Предоставлять Управляющей организации в течение трех рабочих дней сведения:

- о завершении работ по переустройству и перепланировке помещения с предоставлением соответствующих документов, подтверждающих соответствие произведенных работ требованиям законодательства (например, документ технического учета БТИ и т.п.);

- о заключенных договорах найма (аренды), в которых обязанность внесения платы Управляющей организации за работы и услуги по управлению Многоквартирным домом, содержанию и текущему ремонту общего имущества в таком доме, а также за коммунальные услуги возложена Собственником полностью или частично на нанимателя (арендатора), с указанием Ф.И.О. ответственного нанимателя или арендатора (наименования и реквизитов организации, оформившей право аренды), о смене ответственного нанимателя или арендатора;

- об увеличении или уменьшении числа граждан, проживающих в жилом(ых) помещении(ях), включая временно проживающих, в занимаемом им жилом помещении, не позднее 5 рабочих дней со дня произошедших изменений, в случае, если жилое помещение не оборудовано индивидуальным или общим (квартирным) прибором учета, а также о наличии у таких лиц льгот по оплате жилых помещений и коммунальных услуг с предъявлением подтверждающих документов для расчета размера их оплаты (собственники жилых помещений);

- об изменении объемов потребления ресурсов в нежилых помещениях с указанием мощности и возможных режимах работы, установленных в нежилом(ых) помещении(ях), потребляющих устройств газо-, водо-, электро- и теплоснабжения, и другие данные, необходимые для определения расчетным путем объемов (количества) потребления соответствующих коммунальных ресурсов и расчета размера их оплаты (собственники нежилых помещений);

3.3.5. Обеспечивать в заранее согласованное с Управляющей организацией время в порядке установленном настоящим Договором доступ представителей Управляющей организации (в том числе работников аварийных служб) в принадлежащее Собственнику помещение для осмотра технического и санитарного состояния внутриквартирных инженерных коммуникаций, санитарно-технического и иного оборудования, находящегося в помещении, но не чаще 1 раза в 3 месяца, для выполнения необходимых ремонтных работ и проверки устранения недостатков предоставления коммунальных услуг – по мере необходимости, а для ликвидации аварий работников аварийных служб - в любое время.

3.3.6. Сообщать Управляющей организации о выявленных неисправностях общего имущества в Многоквартирном доме.

3.4. Собственник имеет право:

3.4.1. Осуществлять контроль за выполнением Управляющей организацией ее обязательств по настоящему Договору, в ходе которого участвовать в осмотрах (измерениях, испытаниях, проверках) общего имущества в Многоквартирном доме, знакомиться с технической документацией на многоквартирный дом, присутствовать при выполнении работ и оказании услуг, связанных с выполнением ею обязанностей по настоящему Договору.

3.4.2. Привлекать для контроля качества выполняемых работ и предоставляемых услуг по настоящему Договору сторонние организации, специалистов, экспертов. Привлекаемая для контроля организация, специалисты, эксперты должны иметь соответствующее поручение Собственника, оформленное в письменном виде.

3.4.3. Требовать в соответствии с пунктом 4.13 настоящего Договора изменения размера платы за помещение в случае невыполнения Управляющей организацией полностью или частично услуг и/или работ по управлению, содержанию и ремонту общего имущества в Многоквартирном доме либо выполнения их с ненадлежащим качеством.

3.4.4. Требовать изменения размера платы за коммунальные услуги при предоставлении коммунальных услуг ненадлежащего качества и (или) с перерывами, превышающими установленную продолжительность, в порядке, установленном Правилами предоставления коммунальных услуг собственникам и пользователям помещений в многоквартирных домах и жилых домов, утвержденными Правительством Российской Федерации.

3.4.5. Требовать от Управляющей организации возмещения убытков, причиненных вследствие невыполнения либо недобросовестного выполнения Управляющей организацией своих обязанностей по настоящему Договору.

3.4.6. Требовать от Управляющей организации ежегодного предоставления отчета о выполнении настоящего Договора в соответствии с пунктом 3.1.29, а также предложений по п. 3.1.16 и п. 3.1.42 и раскрытия информации в соответствии с пунктом 3.1.30 настоящего Договора о деятельности по управлению многоквартирными домами в порядке, определенном законодательством Российской Федерации и нормативными правовыми актами города Москвы.

3.4.7. Поручать вносить платежи по настоящему Договору нанимателю/арендатору данного помещения в случае сдачи его внаем/аренду.

3.4.8. В случае ненадлежащего исполнения Управляющей организацией обязательств по настоящему Договору Собственник вправе обратиться за защитой своих прав в СРО, членом которой является Управляющая организация.

3.4.9. Не позднее 26-го числа текущего месяца передавать показания индивидуального, общего (квартирного) или комнатного прибора учета, снятые в период с 23-го по 25-е число текущего месяца, Управляющей организации или уполномоченному им лицу.

3.4.10. Принять на общем собрании собственников помещений в многоквартирном доме, проведенном не позднее чем в течении двух месяцев со дня получения в установленном порядке информации о наличии оснований для исключения сведений о

многоквартирном доме из реестра лицензий субъекта Российской Федерации, решение о продолжении осуществления Управляющей организацией деятельности по управлению многоквартирным домом.

В случае принятия общим собранием собственников помещений в Многоквартирном доме названного решения и доведения данного решения в течении трех рабочих дней со дня оформления протокола, содержащего указанное решение, до лицензирующего органа (органа государственного жилищного надзора) сведения о таком доме не будут исключены из реестра лицензий субъекта Российской Федерации.

4. Цена Договора, размер платы за помещение и коммунальные услуги, порядок ее расчета и внесения

4.1. Цена Договора и размер платы за помещение устанавливается в соответствии с долей в праве собственности на общее имущество в Многоквартирном доме, пропорционально площади принадлежащего Собственнику жилого/нежилого помещения согласно ст. ст. 249, 289 ГК РФ и 37, 39 ЖК РФ.

Размер платы за помещение для Собственника устанавливается (далее ненужное зачеркнуть):

- по ценам и ставкам за содержание и ремонт жилого помещения за 1 кв. метр в месяц, устанавливаемым Правительством Москвы на очередной календарный год (если на общем собрании собственников помещений не принято решение о размере платы за содержание и ремонт жилого помещения).

4.2. Цена Договора определяется:

4.2.1. Общей стоимостью услуг и работ по управлению многоквартирным домом, содержанию и текущему ремонту общего имущества, определяемой как произведение установленной Правительством Москвы соответствующей ставки планово-нормативного расхода для расчета бюджетных субсидий на очередной год на 12 месяцев и на площадь жилых и нежилых помещений (не являющихся общим имуществом) в Многоквартирном доме, в размере СОГЛАСНО ЦЕН, СТАВОК И ТАРИФОВ, УТВЕРЖДЕННЫХ ПРАВИТЕЛЬСТВОМ МОСКВЫ, при этом перечни услуг и работ по управлению многоквартирным домом, содержанию и текущему ремонту общего имущества, приведенные в приложениях № 2, № 3 и № 4 к настоящему Договору, должны быть согласованы сторонами с учетом рассчитанной общей стоимости;

4.2.2. Стоимостью коммунальных услуг (ресурсов), рассчитываемых как произведение среднего объема потребляемых ресурсов в Многоквартирном доме за предыдущий год (по приборам учета (при их наличии) или нормативам потребления) и тарифов в соответствии с положениями пунктов 4.4 и 4.5 настоящего Договора, в СОГЛАСНО ЦЕН, СТАВОК И ТАРИФОВ, УТВЕРЖДЕННЫХ ПРАВИТЕЛЬСТВОМ МОСКВЫ.

4.2.3. В случае изменения Правительством Москвы цен, ставок и тарифов на жилищно-коммунальные услуги для населения на очередной год соразмерно изменяется общая стоимость услуг и работ по управлению многоквартирным домом, содержанию и текущему ремонту общего имущества, приведенных в приложениях № 2, № 3 и № 4 к настоящему Договору. Указанные приложения с измененной стоимостью работ и услуг предоставляются Собственнику в срок, установленный п. 3.1.23 настоящего Договора.

4.3. Ежемесячная плата Собственника за содержание и ремонт общего имущества в доме определяется как произведение общей площади принадлежащего(их) ему помещения(й) на размер платы за 1 кв. метр такой площади в месяц.

Размер платы может быть уменьшен для внесения Собственником (нанимателем, арендатором) в соответствии с Правилами содержания общего имущества в многоквартирном доме, утвержденными Правительством Российской Федерации, в порядке, установленном нормативными правовыми актами г. Москвы.

4.4. Размер платы за коммунальные услуги, потребляемые в Многоквартирном доме Собственниками (нанимателями, арендаторами), рассчитывается в соответствии с объемами потребления таких услуг, определяемыми в соответствии с Правилами предоставления коммунальных услуг собственникам и пользователям помещений в многоквартирных домах и жилых домов, утвержденными Правительством Российской Федерации, в случаях, установленных данными Правилами, применяются нормативы потребления коммунальных услуг в жилых помещениях, нормативы потребления коммунальных услуг на общедомовые нужды, нормативы потребления коммунальных услуг при использовании земельного участка и надворных построек, утверждаемые органом государственной власти города Москвы в порядке, установленном Правительством Российской Федерации.

Объем коммунальной услуги, предоставленной за расчетный период на общедомовые нужды, рассчитывается и распределяется между Собственниками жилого или нежилого помещения в Многоквартирном доме в соответствии с вышеназванными Правилами и нормативными правовыми актами Правительства Москвы.

Собственник нежилого помещения в Многоквартирном доме вправе в целях обеспечения коммунальными ресурсами принадлежащего ему нежилого помещения в многоквартирном доме заключать договоры холодного водоснабжения, горячего водоснабжения, водоотведения, электроснабжения, газоснабжения, отопления (теплоснабжения) непосредственно с ресурсоснабжающими организациями в порядке и в соответствии с требованиями, установленными гражданским законодательством Российской Федерации и законодательством Российской Федерации о водоснабжении, водоотведении, электроснабжении, газоснабжении, теплоснабжении. В случае приобретения собственником нежилого помещения в многоквартирном доме коммунальных ресурсов по указанным договорам такой собственник обязан вносить в порядке, установленном вышеназванными Правилами, плату за коммунальные услуги, предоставленные на общедомовые нужды, а также направлять управляющей организации, предоставляющей коммунальные услуги потребителям коммунальных услуг в многоквартирном доме, в котором расположено нежилое помещение собственника, в порядке и сроки, которые установлены настоящим Договором, информацию о показаниях индивидуальных или общих (квартирных) приборов учета, данные об объемах коммунальных ресурсов, потребленных за расчетный период по указанным договорам.

Размер платы за коммунальные услуги рассчитывается с учетом коммунальных ресурсов, потребленных организациями, расположенными вне Многоквартирного дома, но подключенными к его инженерным сетям, в соответствии с п. 3.1.33 Договора.

4.5. Размер платы за коммунальные услуги рассчитывается по тарифам, установленным органами государственной власти города Москвы в порядке, установленном федеральным законом.

Расчетный период для оплаты коммунальных услуг устанавливается равным календарному месяцу.

4.6. Плата за коммунальные услуги осуществляется в соответствии с потребленными объемами услуг и техническими особенностями многоквартирного дома в части оснащения его приборами учета.

4.7. Плата за услуги и работы по управлению многоквартирным домом, содержанию и текущий ремонт общего имущества в Многоквартирном доме, коммунальные услуги вносится ежемесячно до десятого числа месяца, следующего за истекшим месяцем.

4.8. Плата за услуги и работы по управлению многоквартирным домом, содержанию и текущий ремонт общего имущества в Многоквартирном доме, коммунальные услуги вносится в установленные настоящим Договором сроки (п.4.7) на основании платежных документов, предоставляемых Управляющей организацией по поручению Управляющей организации. В случае предоставления платежных документов позднее 1-го числа месяца, следующего за отчетным, плата за помещение может быть внесена с отсрочкой на срок задержки получения платежного документа.

4.9. В выставленном платежном документе указываются:

- почтовый адрес жилых (нежилых) помещений, сведения о собственнике (собственниках) помещения (с указанием наименования юридического лица или фамилии, имени и отчества физического лица), а для жилых помещений государственного и муниципального жилищных фондов - сведения о нанимателе жилого помещения (с указанием фамилии, имени и отчества нанимателя);

- наименование Управляющей организации (с указанием наименования юридического лица или фамилии, имени и отчества индивидуального предпринимателя), номер его банковского счета и банковские реквизиты, адрес (место нахождения), номера контактных телефонов, номера факсов и (при наличии) адреса электронной почты, адрес сайта Управляющей организации в сети Интернет;

- указание на оплачиваемый месяц, наименование каждого вида оплачиваемых жилищной и коммунальных услуг, размер тарифов (цен) на каждый вид предоставленной услуги, единицы измерения объемов (количества) коммунальных ресурсов, площадь, за которую взимается плата по предоставленным услугам по управлению многоквартирным домом, содержанию и текущему ремонту общего имущества в таком доме;

- реквизиты счета (расчетного, лицевого, специального – «транзитного»), на который вносится плата;

- площадь помещения, количество проживающих (зарегистрированных) граждан;

- объем каждого вида коммунальных услуг, предоставленных потребителю за расчетный период в жилом (нежилом) помещении, и размер платы за каждый вид предоставленных коммунальных услуг с учетом исполнения условий данного Договора;

- сумма перерасчета, задолженности Собственника по оплате жилых помещений и коммунальных услуг за предыдущие периоды.

- суммы предоставленных субсидий на оплату жилых помещений и коммунальных услуг, размер предоставленных льгот и компенсаций расходов на оплату жилых помещений и коммунальных услуг

- дата создания платежного документа.

4.10. Сумма начисленных в соответствии с пунктом 5.4 настоящего Договора пеней не может включаться в общую сумму платы за помещение и указывается в отдельном платежном документе. В случае выставления платежного документа позднее даты, указанной в Договоре, дата, с которой начисляются пени, сдвигается на срок задержки выставления платежного документа.

4.11. Собственники (наниматели, арендаторы) вносят плату в соответствии с настоящим Договором на транзитный счет № 40911810200180000290 в ПАО Банк «ВТБ». к/с 30101810145250000411. БИК: 044525411. ИНН: 7702070139.

наименование кредитной организации, БИК, ИНН, корреспондентский счет банка и др. банковские реквизиты)

4.12. Непользование помещений Собственником не является основанием невнесения платы за помещение и за отопление.

4.13. При временном отсутствии проживающих в жилых помещениях граждан внесение платы за холодное водоснабжение, горячее водоснабжение, газоснабжение, электроснабжение и водоотведение при отсутствии в жилом помещении индивидуальных приборов учета по соответствующим видам коммунальных услуг осуществляется с учетом перерасчета платежей за период временного отсутствия граждан в порядке, утвержденном Правительством Российской Федерации.

4.14. В случае оказания услуг и выполнения работ по управлению Многоквартирным домом, содержанию и текущему ремонту общего имущества в Многоквартирном доме, указанных в приложениях № 2, № 3 и № 4 к настоящему Договору, ненадлежащего качества и (или) с перерывами, превышающими установленную продолжительность, т.е. невыполнения полностью или частично услуг и/или работ в многоквартирном доме, стоимость этих работ уменьшается пропорционально количеству полных календарных дней нарушения от стоимости соответствующей услуги или работы в составе ежемесячной платы по содержанию и ремонту общего имущества в Многоквартирном доме в соответствии с Правилами содержания общего имущества в многоквартирном доме, утвержденными Правительством Российской Федерации.

В случае невыполнения работ (искоказания услуг) или выявления недостатков, не связанных с регулярно производимыми работами в соответствии с установленными периодами производства работ (услуг), стоимость таких работ и услуг может быть изменена путем проведения перерасчета по итогам года при уведомлении Собственника (нанимателя, арендатора).

4.15. Собственник (наниматель, арендатор) вправе обратиться в Управляющую организацию в письменной форме или сделать это устно в течение 6 месяцев после выявления соответствующего нарушения условий содержания и текущего ремонта общего имущества в Многоквартирном доме по настоящему Договору и требовать от Управляющей организации в течение 2 рабочих дней с даты обращения извещения о регистрационном номере обращения и последующем удовлетворении либо об отказе в его удовлетворении с указанием причин.

4.16. Собственник, передавший функции по оплате за управление Многоквартирным домом, содержание и текущий ремонт общего имущества в таком доме согласно п. 3.1.8 настоящего Договора нанимателям (арендаторам) и установивший размер платы за содержание и ремонт жилого помещения меньше, чем размер платы, установленный настоящим Договором, обязан в течение 10 рабочих дней после установления этой платы предоставить Управляющей организации информацию о стоимости отдельных работ или услуг, входящих в установленную для нанимателей (арендаторов) плату.

4.17. Собственник не вправе требовать изменения размера платы, если оказание услуг и выполнение работ ненадлежащего качества и (или) с перерывами, превышающими установленную продолжительность, связано с устранением угрозы жизни и здоровью граждан, предупреждением ущерба их имуществу или вследствие действия обстоятельств непреодолимой силы.

4.18. При предоставлении коммунальных услуг ненадлежащего качества и (или) с перерывами, превышающими установленную продолжительность, размер платы за коммунальные услуги изменяется в порядке, установленном Правилами предоставления коммунальных услуг гражданам, утвержденными Правительством Российской Федерации, и приложением № 6 к настоящему Договору.

4.19. В случае изменения в установленном порядке тарифов на коммунальные услуги Управляющая организация применяет новые тарифы со дня вступления в силу соответствующего нормативного правового акта органов государственной власти города Москвы.

4.20. Собственник (наниматель, арендатор) вправе осуществить предоплату за текущий месяц и более длительные периоды, потребовав от Управляющей организации платежные документы, с последующим перерасчетом. В случае расчетов, производимых по прибору учета (общедомовому, индивидуальному, квартирному), или отсутствия Собственника (нанимателя, арендатора) осуществляется перерасчет суммы, подлежащей оплате за предоплаченный период.

4.21. Услуги Управляющей организации, не предусмотренные настоящим Договором, выполняются за отдельную плату по отдельным заключенным договорам.

5. Ответственность сторон

5.1. За неисполнение или ненадлежащее исполнение настоящего Договора стороны несут ответственность в соответствии с действующим законодательством Российской Федерации и настоящим Договором.

В целях разграничения границ ответственности по содержанию и ремонту общего имущества в Многоквартирном доме Сторонами подписывается Схема разграничения ответственности Управляющей организации и Собственника (приложение № 5).

5.2. В случае оказания услуг и выполнения работ по управлению, содержанию и ремонту общего имущества в Многоквартирном доме ненадлежащего качества и (или) с перерывами, превышающими установленную продолжительность, а также при предоставлении коммунальных услуг ненадлежащего качества и (или) с перерывами, превышающими установленную продолжительность, Управляющая организация обязана уплатить Собственнику (нанимателю, арендатору) неустойку в размере одной трехсотой ставки рефинансирования Центрального банка Российской Федерации, действующей на момент оплаты, от стоимости не предоставленных (невыполненных) или некачественно предоставленных (выполненных) услуг (работ) за каждый день нарушения, перечислив ее на счет, указанный Собственником, или по желанию Собственника произвести зачет в счет будущих платежей с корректировкой предоставляемого платежного документа, если сумма штрафной санкции не будет превышать месячного платежа.

5.3. В случае несвоевременного и (или) неполного внесения платы за помещение и коммунальные услуги, в том числе и при выявлении фактов, указанных в п. 5.4 настоящего Договора, Собственник обязан уплатить Управляющей организации пени в размере одной трехсотой ставки рефинансирования Центрального банка Российской Федерации, действующей на момент оплаты, от не выплаченных в срок сумм за каждый день просрочки, начиная со следующего дня после наступления установленного срока оплаты по день фактической выплаты включительно.

5.4. При выявлении Управляющей организацией факта проживания в жилом помещении Собственника лиц, не зарегистрированных в установленном порядке, и невнесения за них платы за коммунальные услуги Управляющая организация вправе обратиться в суд с иском о взыскании с Собственника реального ущерба.

5.5. Управляющая организация несет ответственность за ущерб, причиненный имуществу в Многоквартирном доме, возникший в результате ее действий или бездействия, в порядке, установленном законодательством.

5.6. В случае неисполнения Управляющей организацией пункта 5.5 настоящего Договора Собственник вправе обратиться за защитой своих прав в СРО, членом которой является Управляющая организация.

6. Контроль за выполнением Управляющей организацией ее обязательств по Договору и порядок регистрации факта нарушения условий настоящего Договора

6.1. Контроль над деятельностью Управляющей организации в части исполнения настоящего Договора осуществляется Собственником и уполномоченными им лицами в соответствии с их полномочиями, Советом многоквартирного дома (при его наличии) путем:

- использования сведений, размещаемых в соответствии со Стандартом размещения информации о деятельности Управляющей организации по управлению многоквартирными домами;
- получения от Управляющей организации не позднее 3 рабочих дней с даты обращения информации о перечнях, объемах, качестве и периодичности оказанных коммунальных услуг;
- проверки объемов, качества и периодичности оказания услуг и выполнения работ (в том числе путем проведения соответствующей экспертизы);
- ознакомления с актами технического состояния многоквартирного дома и, при необходимости, подписания таких актов;
- подачи в письменном виде жалоб, претензий и прочих обращений для устранения выявленных дефектов с проверкой полноты и своевременности их устранения;
- составления актов о нарушении условий договора в соответствии с положениями пп. 6.2-6.5 настоящего раздела Договора;
- инициирования созыва внеочередного общего собрания собственников для принятия решений по фактам выявленных нарушений и/или нереагированию Управляющей организации на обращения Собственника (нанимателя, арендатора) с уведомлением о проведении такого собрания (указанием даты, времени и места) Управляющей организации;
- обращения в орган, осуществляющий лицензионный контроль (Мосжилинспекция), иные контролирующие органы, осуществляющие контроль за содержанием общего имущества в Многоквартирном доме в соответствии с установленными требованиями (ОАТИ, Госпотнадзор, СЭС и другие) для принятия установленных законодательством мер;
- проведения комиссионного обследования выполнения Управляющей организацией работ и услуг по Договору. Решения общего собрания собственников помещений о проведении такого обследования являются для Управляющей организации обязательными. По результатам комиссионного обследования составляется соответствующий Акт, экземпляр которого должен быть предоставлен инициаторам проведения общего собрания собственников;
- путем обращения на городские информационные порталы с заявлением о невыполнении управляющей организацией своих обязательств, предусмотренных настоящим договором управления многоквартирным домом;
- обращения к органу местного самоуправления муниципального округа города Москвы с информацией о фактах невыполнения управляющей организацией условий Договора;
- делегирования уполномоченного лица на присутствие во время заслушивания ежегодного доклада руководителя управляющей организации о работе по содержанию многоквартирного дома органу местного самоуправления муниципального округа города Москвы.

6.2. Акт о нарушении условий Договора по требованию Собственника либо Управляющей организации, а при наличии Совета многоквартирного дома также по требованию председателя либо уполномоченного члена Совета многоквартирного дома составляется в случаях:

- выполнения услуг и работ по содержанию и текущему ремонту общего имущества в Многоквартирном доме и (или) предоставления коммунальных услуг ненадлежащего качества и (или) с перерывами, превышающими установленную продолжительность, а также причинения вреда жизни, здоровью и имуществу Собственника (нанимателя, арендатора) и (или) проживающих в жилом помещении граждан, общему имуществу в Многоквартирном доме;
- неправомерных действий Собственника (нанимателя, арендатора).

Указанный Акт является основанием для применения к Собственнику либо к Управляющей организации мер ответственности, предусмотренных разделом 5 настоящего Договора.

Подготовка бланков Акта осуществляется Управляющей организацией. При отсутствии бланков Акт составляется в произвольной форме. В случае необходимости в дополнение к Акту Сторонами составляется дефектная ведомость.

6.3. Акт составляется комиссией, которая должна состоять не менее чем из трех человек, включая представителя Управляющей организации, Собственника (нанимателя, арендатора), а также при необходимости подрядной организации, свидетелей (соседей) и других лиц. Если в течение одного часа в дневное время или двух часов в ночное время (с 22.00 до 7.00 по местному времени) с момента сообщения о нарушении представитель Управляющей организации не прибыл для проверки факта нарушения или если признаки нарушения могут исчезнуть или быть ликвидированы, составление Акта производится без его присутствия. В этом случае Акт подписывается остальными членами комиссии.

6.4. Акт должен содержать: дату и время его составления; дату, время и характер нарушения, его причины и последствия (факты причинения вреда жизни, здоровью и имуществу Собственника (нанимателя, арендатора), описание (при наличии возможности их фотографирование или видеосъемка) поврежденных имущества); все разногласия, особые мнения и возражения, возникшие при составлении Акта; подписи членов комиссии и Собственника (нанимателя, арендатора).

6.5. Акт составляется в присутствии Собственника (нанимателя, арендатора), права которого нарушены. При отсутствии Собственника (нанимателя, арендатора) Акт проверки составляется комиссией без его участия с приглашением в состав комиссии независимых лиц (например, соседей), о чем в Акте делается соответствующая отметка. Акт составляется комиссией не менее чем в двух экземплярах, один из которых под роспись вручается Собственнику (нанимателю, арендатору), а второй - Управляющей организации.

7. Порядок изменения и расторжения Договора

7.1. Настоящий Договор может быть расторгнут:

7.1.1. В одностороннем порядке:

а) по инициативе Управляющей организации, о чем собственники должны быть предупреждены не позже, чем за два месяца до прекращения настоящего Договора в случае, если:

- Многоквартирный дом окажется в состоянии, непригодном для использования по назначению в силу обстоятельств, за которые Управляющая организация не отвечает;

- собственники приняли иные условия Договора управления Многоквартирным домом при рассмотрении вопроса о его пролонгации, которые оказались неприемлемыми для Управляющей организации;

б) по инициативе собственников в случае:

- принятия общим собранием собственников помещений решения о выборе иного способа управления или иной управляющей организации, о чем Управляющая организация должна быть предупреждена не позже, чем за два месяца до прекращения настоящего Договора путем предоставления ей копии протокола решения общего собрания;

- систематического нарушения Управляющей организацией условий настоящего Договора, неоказания услуг или невыполнения работ, указанных в приложениях № 3 и № 4 к настоящему Договору (более 3 случаев, в отношении которых составлен Акт в соответствии с п. 6.2 Договора).

7.1.2. По соглашению сторон.

7.1.3. В судебном порядке.

7.1.4. В связи с окончанием срока действия Договора и уведомлением одной из сторон другой стороны о нежелании его продлевать.

7.1.5. Вследствие наступления обстоятельств непреодолимой силы в соответствии с п. 8.3 настоящего Договора.

7.1.6. В случае исключения сведений о многоквартирном доме из реестра лицензий субъекта Российской Федерации либо аннулирования лицензии со дня возникновения обязательств по управлению таким домом:

- у управляющей организации, выбранной общим собранием собственников помещений в многоквартирном доме или отобранной по результатам проведенного органом местного самоуправления открытого конкурса;

- государственной регистрации товарищества собственников жилья, жилищного кооператива или иного специализированного потребительского кооператива.

7.2. Настоящий Договор в одностороннем порядке по инициативе любой из сторон считается расторгнутым через два месяца с момента направления другой стороне письменного уведомления, за исключением случаев, указанных в абз. 1 подпункта "а" пункта 7.1.1 настоящего Договора.

7.3. В случае расторжения Договора в одностороннем порядке по инициативе Управляющей организации по основаниям, указанным в настоящем Договоре, Управляющая организация одновременно с уведомлением Собственника (нанимателя, арендатора) должна уведомить территориальные органы исполнительной власти и местного самоуправления городских округов и поселений, а также учреждения или организации, предоставляющие управляющим организациям бюджетные субсидии на содержание и ремонт общего имущества в Многоквартирном доме, в том числе о расторжении соответствующего договора.

7.4. Договор считается исполненным после выполнения сторонами взаимных обязательств и урегулирования всех расчетов между Управляющей организацией и Собственником.

7.5. Расторжение Договора не является основанием для прекращения обязательств Собственника (нанимателя, арендатора) по оплате произведенных Управляющей организацией затрат (услуг и работ) во время действия настоящего Договора, а также не является основанием для неисполнения Управляющей организацией оплаченных работ и услуг в рамках настоящего Договора.

7.6. В случае переплаты Собственником (нанимателем, арендатором) средств за услуги по настоящему Договору на момент его расторжения Управляющая организация обязана уведомить Собственника (арендатора, нанимателя) о сумме переплаты, получить от Собственника (арендатора, нанимателя) распоряжение о выдаче либо о перечислении на указанный ими счет излишне полученных ею средств.

7.7. Изменение условий настоящего Договора осуществляется в порядке, предусмотренном жилищным и гражданским законодательством.

8. Особые условия

8.1. Все споры, возникшие из Договора или в связи с ним, разрешаются Сторонами путем переговоров. В случае если Стороны не могут достичь взаимного соглашения, споры и разногласия разрешаются в судебном порядке по месту нахождения Многоквартирного дома по заявлению одной из Сторон.

8.2. Управляющая организация, не исполнившая или ненадлежащим образом исполнившая обязательства в соответствии с настоящим Договором, несет ответственность, если не докажет, что надлежащее исполнение оказалось невозможным вследствие непреодолимой силы, то есть чрезвычайных и непредотвратимых при данных условиях обстоятельств. К обстоятельствам непреодолимой силы относятся техногенные и природные катастрофы, не связанные с виновной деятельностью Сторон Договора, военные действия, террористические акты, издание органами власти распорядительных актов, препятствующих исполнению условий Договора, и иные независимые от Сторон обстоятельства. При этом к таким обстоятельствам не относятся, в частности, нарушение обязанностей со стороны контрагентов стороны Договора, отсутствие на рынке нужных для исполнения товаров, отсутствие у стороны Договора необходимых денежных средств, банкротство стороны Договора.

При наступлении обстоятельств непреодолимой силы Управляющая организация осуществляет указанные в Договоре работы и услуги по управлению Многоквартирным домом, содержанию и текущему ремонту общего имущества в Многоквартирном доме,

выполнение и оказание которых возможно в сложившихся условиях, и предъявляет Собственникам счета по оплате выполненных работ и оказанных услуг. При этом размер платы за содержание и ремонт жилого помещения, предусмотренный Договором управления многоквартирным домом, должен быть изменен пропорционально объему и количеству фактически выполненных работ и оказанных услуг.

8.3. Если обстоятельства непреодолимой силы действуют в течение более двух месяцев, любая из Сторон вправе отказаться от дальнейшего выполнения обязательств по Договору, причем ни одна из сторон не может требовать от другой возмещения возможных убытков.

8.4. Сторона, оказавшаяся не в состоянии выполнить свои обязательства по Договору, обязана незамедлительно известить другую Сторону о наступлении или прекращении действия обстоятельств, препятствующих выполнению этих обязательств.

9. Срок действия Договора

9.1. Договор заключен на 3 года.

9.2. Стороны установили, что условия Договора применяются к отношениям, возникшим между ними до заключения настоящего Договора с даты вступления его в действие.

9.3. При отсутствии решения общего собрания Собственников либо уведомления Управляющей организации о прекращении Договора по окончании срока его действия Договор считается продленным на тот же срок и на тех же условиях/или на иных условиях согласно пп. 3.2.5, 4.1, 4.2 Договора

10. Заключительные положения

Настоящий Договор составлен в двух экземплярах, по одному для каждой из сторон, каждый из которых имеет одинаковую юридическую силу. Все приложения к настоящему Договору являются его неотъемлемой частью. Договор составлен на 36 страницах и содержит 6 приложений.

Приложения:

1. Характеристика многоквартирного дома, описание состава и технического состояния общего имущества в Многоквартирном доме по адресу на 8 л.
2. Сведения по содержанию жилого (нежилого) помещения в Многоквартирном доме на 1 л.
3. Перечень услуг и работ по содержанию общего имущества в Многоквартирном доме на 5 л.
4. Порядок изменения размера платы за коммунальные услуги в Многоквартирном доме на 6 листах.
5. Схема разграничения ответственности Управляющей организации и Собственника на 4 л.
6. Порядок обработки персональных данных на 1 л.

Реквизиты сторон

Собственник(и) (представитель

собственников)

(при необходимости)

Паспортные данные (для собственников- граждан):

Паспорт _____ № _____

Выдан _____

(когда)

(код по.

Собственник _____ / _____

Управляющая организация:

ГБУ «Жилищник района Черемушки»

Юридический и фактический адрес: 117418 г. Москва

ул. Новочеремушкинская, дом 61 А

Банковские реквизиты:

БИК: 004525988

ИНН: 7727178374

р/сч 03224645450000007300

л/сч 2698142000931111 в Департаменте финансов

города Москвы,

в ГУ Банка России по ЦФО/УФК по г. Москве г. Москва

Директор _____ З.И. Чиняев



Состав
и состояние общего имущества в Многоквартирном доме по адресу:
Российская Федерация, город Москва, внутригородская территория
муниципальный округ Черемушки, Севастопольский проспект, дом 28, корпус 9

Наименование элемента общего имущества	Параметры	Характеристика
I. Помещения общего пользования		
Помещения общего пользования	Количество – 24 шт. Площадь пола – 2 217,4 кв. м Материал пола – бетонные, керамогранит	Количество помещений, требующих текущего ремонта – 0 шт. в том числе: пола – 0 шт. (площадь пола, требующая ремонта – 0 кв.м.)
Холл лифтовой	Количество – 68 шт. Площадь пола – 1 176,2 кв. м Материал пола – керамогранит	Количество лестничных площадок, требующих текущего ремонта – 0 шт. в том числе пола – 0 шт. (площадь пола, требующая ремонта – 0 кв.м.)
Лестницы	Количество лестничных клеток – 5 шт. Площадь лестничных клеток – 1 323,2 кв. м Материал лестничных клеток – железобетонные изделия, облицованные плиткой Материал ограждения – металл Материал балясин – металл	Количество лестниц, требующих ремонта – 0 шт. В том числе: лестничных клеток – 0 шт. ограждений – 0шт. балясин – 0 шт.
Лифтовые шахты	Количество лифтовых шахт – 10 шт.	Количество лифтовых шахт, требующих ремонта – 0 шт. Количество иных шахт, требующих ремонта – 0 шт.
Крыши	Вид и материал кровли – плоская, рулонная, с внутренним водостоком Площадь – 2 232,0 кв. м	Характеристика состояния – <u>удовлетворительное</u> (указать: удовлетворительное или неудовлетворительное, если неудовлетворительное – указать дефекты): площадь крыши, требующей капитального ремонта – 0 кв.м. площадь крыши, требующей текущего

		ремонта – 0 кв.м.
Межквартирный холл	Количество – 63 шт. Площадь пола – 1 244,1 кв. м Материал пола – керамогранит	Количество межквартирных холлов, требующих ремонта – 0 шт. в том числе пола – 0 шт. (площадь пола, требующая ремонта – 0 кв.м.)
Автостоянка	Наличие – есть, подземная Площадь автостоянки (за исключением машиномест, не входящих в состав общего имущества) – 1 895,1 кв. м	Количество парковочных мест, требующих ремонта – 0 шт. в том числе пола – 0 шт. (площадь пола, требующая ремонта – 0 кв.м.)
Техническое пространство	Количество – 55 шт. Площадь пола – 3 490,1 кв. м	Санитарное состояние – <u>удовлетворительное</u> (указать: удовлетворительное или неудовлетворительное) Требования пожарной безопасности – соблюдаются (указать: соблюдаются или не соблюдаются, если не соблюдаются – дать краткую характеристику нарушений)
II. Ограждающие несущие и ненесущие конструкции многоквартирного дома		
Фундаменты	Материалы фундаментов – монолитные ж/б	Состояние <u>удовлетворительное</u> (указать: удовлетворительное или неудовлетворительное, если неудовлетворительное, указать дефекты).

Стены и перегородки внутри подъездов	Количество подъездов – 2 шт. Материал отделки: стен – смешанные Материал отделки потолков – смешанный	Количество подъездов, нуждающихся в ремонте – 0 шт. Площадь стен, нуждающихся в ремонте – 0 кв.м. Площадь потолков, нуждающихся в ремонте – 0 кв.м.
Стены и перегородки внутри помещений общего пользования	Материал стены и перегородок – смешанный. Материал отделки стен – смешанный. Материал отделки потолков – смешанный.	Площадь стен, нуждающихся в ремонте – 0 кв.м. Площадь потолков, нуждающихся в ремонте – 0 кв.м.
Наружные стены	Материалы стен – смешанный.	Состояние - <u>удовлетворительное</u> (указать: удовлетворительное или неудовлетворительное, если неудовлетворительное - указать дефекты): Площадь стен, требующих утепления – 0 кв.м.
Перекрытия	Количество этажей – 14-15 (в т.ч. 1 подземный). Материал – монолитные ж/б	Площадь перекрытия, требующая ремонта – 0 кв.м. (указать вид работ). Площадь перекрытий, требующих утепления – 0 кв.м.
Двери	Количество дверей, ограждающих вход в помещения общего пользования – 805 шт. Из них: ПВХ – 32 шт.; металлические – 773 шт.	Количество дверей, ограждающих вход в помещения общего пользования и требующих ремонта – 0 шт.
Окна/витражные алюминиевые конструкции	Количество окон, расположенных в помещениях общего пользования: ПВХ – 264 шт.; алюминиевые – 48 шт. Количество витражных алюминиевых конструкций, расположенных в помещениях общего пользования – 15 шт.	Количество окон/витражных алюминиевых конструкций, расположенных в помещениях общего пользования и требующих ремонта – 0 шт. из них
III. Механическое, электрическое, санитарно-техническое и иное оборудование		
Лифты и лифтовое оборудование	Количество – 10 шт. В том числе: пассажирский – 5 шт., грузопассажирский – 5 шт. Марка лифтов – АО «Мослифт» Грузоподъёмность(п/г) – 0,4/1 тн. Площадь кабин(п/г) – 1,1/2,31 м ²	Количество лифтов, требующих замены – 0 шт. капитального ремонта – 0 шт. текущего ремонта – 0 шт.

Мусоропровод	Количество – 5 шт. Длина ствола – 192,0 м. Количество загрузочных устройств – 63 шт.	Состояние ствола <u>удовлетворительное</u> (удовлетворительное или неудовлетворительное, если неудовлетворительное – указать дефекты) Количество загрузочных устройств, требующих капитального ремонта – 0 шт.
Система видеонаблюдения	Видеокамера – 11 шт. Видеорегистратор – 2 шт. Коммутатор – 4 шт. Видеомонитор – 3 шт. Автоматизированное рабочее место оператора – 1 комплект	Состояние <u>удовлетворительное</u> (удовлетворительное или неудовлетворительное, если неудовлетворительное – указать дефекты)
Вентиляция	Количество вентиляционных систем – 66 шт. Материал вентиляционных каналов – оцинкованная сталь Протяженность – 4 806,0 м.	Количество вентиляционных каналов, требующих ремонта – 0 шт.
Дымовые трубы / вентиляционные трубы	Количество систем – 48 шт. Материал – оцинкованная сталь Протяженность – 1 945,0 м.	Состояние вентиляционных труб <u>удовлетворительное</u> (удовлетворительное или неудовлетворительное, если неудовлетворительное – указать дефекты).
Системы дымоудаления	Количество – 1 шт. Клапан противопожарный – 408 шт.	Состояние <u>удовлетворительное</u> (удовлетворительное или неудовлетворительное, если неудовлетворительное – указать дефекты)
Сплит-система	Количество сплит-систем – 4 шт.	Состояние <u>удовлетворительное</u> (удовлетворительное или неудовлетворительное, если неудовлетворительное – указать дефекты)
Водосточная система	Водосточных воронок – 20 шт. Тип водосточных труб – внутренние (наружные или внутренние) Протяженность водосточных труб – 859,0 м.	Количество водосточных труб, требующих замены – 0 шт. ремонта – 0 шт.
ВРУ	Количество – 4 шт.	Состояние <u>удовлетворительное</u> (удовлетворительное или неудовлетворительное, если неудовлетворительное – указать дефекты)
Шкаф учета	Количество – 4 шт.	Состояние <u>удовлетворительное</u> (удовлетворительное или неудовлетворительное, если неудовлетворительное –

		указать дефекты)
Распределительные щиты	Количество – 87 шт.	Количество распределительных щитков, требующих ремонта – 0 шт. (указать дефекты)
Сети электроснабжения	Длина – 90 775,0 м.	Длина сетей, требующая замены – 0 м
Светильники	Количество – 4 154 шт.	Количество светильников, требующих замены – 0 шт. Количество светильников, требующих ремонта – 0 шт.
Сети теплоснабжения	Диаметр, материал труб и протяженность в однострубно́м исчислении: 1) 15 мм водогазопроводная стальная – 3 532,0 м 2) 20 мм водогазопроводная стальная – 2 182,0 м 3) 25 мм водогазопроводная стальная – 1 307,0 м 4) 32 мм водогазопроводная стальная – 1 832,0 м 5) 40 мм водогазопроводная стальная – 888,0 м 6) 50 мм водогазопроводная стальная – 459,0 м 7) 89 мм водогазопроводная стальная – 25,0 м 8) 65 мм стальная бесшовная электросварная – 165,0 м 9) 80 мм стальная бесшовная электросварная – 144,0 м 10) 100 мм стальная бесшовная электросварная – 90,0 м 11) 108 мм стальная бесшовная электросварная – 3,0 м 12) 125 мм стальная бесшовная электросварная – 22,0 м 13) 150 мм стальная бесшовная электросварная – 127,0 м 14) 159 мм стальная бесшовная электросварная – 20,0 м	Диаметр, материал труб и протяженность в однострубно́м исчислении: 0 м
Задвижки, вентили, краны на системах теплоснабжения	Количество – 2 091 шт.	Требует замены или ремонта: кранов – 0 шт.
ИТП	Количество – 1 шт.	Состояние <u>удовлетворительное</u> (удовлетворительное или неудовлетворительное, если неудовлетворительное – указать дефекты)
Радиаторы	Материал и количество: Регистр стальной – 183 шт. Радиатор биметаллический – 79 шт. Конвектор – 210 шт. Электроконвектор – 4 шт. Воздушно-тепловая завеса – 7 шт.	Требует замены (материал и количество): 0 шт.
Общедомовые приборы учета	Перечень установленных приборов учета, марка и номер прибора учёта:	Указать дату следующей проверки для каждого

	<p>Приборы учета тепловой энергии:</p> <ol style="list-style-type: none"> 1) Пульсар Ду15 – 1 шт. 2) ВИС.Т – 14 шт. 3) МТ W-m-1 – 1 шт. <p>Приборы учета ХВС:</p> <ol style="list-style-type: none"> 1) Пульсар Ду15 – 4 шт. 2) ВСХНд-50 – 1 шт. <p>Приборы учета ГВС:</p> <ol style="list-style-type: none"> 1) Пульсар Ду15 – 3 шт. 2) Декаст ВСКМ – 1 шт. <p>Приборы учета электроэнергии:</p> <ol style="list-style-type: none"> 1) Меркурий 206 RN – 2 шт. 2) Меркурий 234 ART-01 – 8 шт. 3) Меркурий 234 ART-03 – 12 шт. 	<p>прибора учета:</p> <ol style="list-style-type: none"> 1. --- 2. --- 3. --- 4. --- 5.---
Насосы	<p>Количество – 39 шт. Wilo</p>	<p>Состояние <u>удовлетворительное</u> (удовлетворительное или неудовлетворительное, если неудовлетворительное – указать дефекты)</p>
Трубопроводы холодной воды и противопожарного водопровода	<p>Диаметр, материал и протяженность:</p> <ol style="list-style-type: none"> 1) 15 мм водопроводная стальная оцинкованная – 519,0 м 2) 25 мм водопроводная стальная оцинкованная – 159,0 м 3) 32 мм водопроводная стальная оцинкованная – 956,0 м 4) 50 мм водопроводная стальная оцинкованная – 75,0 м 5) 65 мм водопроводная стальная оцинкованная – 600,0 м 6) 80 мм водопроводная стальная оцинкованная – 125,0 м 7) 100 мм водопроводная стальная оцинкованная – 280,0 м 8) 219 мм водопроводная стальная оцинкованная – 40,0 м 9) 20 мм стальная бесшовная электросварная – 85,0 м 10) 40 мм стальная бесшовная электросварная – 936,0 м 11) 45 мм стальная бесшовная электросварная – 97,0 м 12) 76 мм стальная бесшовная электросварная – 565,0 м 13) 89 мм стальная бесшовная электросварная – 59,0 м 14) 108 мм стальная бесшовная электросварная – 350,0 м 15) 159 мм стальная бесшовная электросварная – 195,0 м 16) 219 мм стальная бесшовная электросварная – 20,0 м 17) 20 мм полипропилен – 1 600,0 м 	<p>Диаметр, материал и протяженность труб, требующих замены: 0 м Протяженность труб требующих окраски: 0 м</p>

Трубопроводы горячей воды	Диаметр, материал и протяженность: 1) 15 мм водопроводная стальная оцинкованная – 173,0 м 2) 20 мм водопроводная стальная оцинкованная – 187,0 м 3) 25 мм водопроводная стальная оцинкованная – 1 068,0 м 4) 32 мм водопроводная стальная оцинкованная – 1 005,0 м 5) 40 мм водопроводная стальная оцинкованная – 25,0 м 6) 50 мм водопроводная стальная оцинкованная – 69,0 м 7) 65 мм водопроводная стальная оцинкованная – 78,0 м 8) 80 мм водопроводная стальная оцинкованная – 52,0 м 9) 20 мм полипропилен – 1 600,0 м	Диаметр, материал и протяженность труб, требующих замены: 0 м.
Задвижки, вентили, краны на системах водоснабжения	Количество – 1 909 шт.	Требует замены или ремонта: 0 шт.
Сигнализация	Вид сигнализации: 1. Пожарная: АПС, СОУЭ, ПА, – комплектные устройства; блок контрольно-пусковой – 13 шт., устройство дистанционного пуска – 92 шт., оповещатель звуковой – 87 шт., оповещатель светозвуковой – 13 шт., оповещатель световой – 195 шт., извещатель ручной – 129 шт., извещатель звуковой – 1 шт., извещатель магнитный – 243 шт., извещатель оптико-электронный – 1 006 шт., извещатель оптико-электронный авт. – 815 шт.	Состояние для каждого вида сигнализации: <u>удовлетворительное</u> (удовлетворительное или неудовлетворительное, если неудовлетворительное - указать дефекты)
Охранно-защитная дератизационная система	Электрический дератизатор в сборе – 3 системы	Состояние <u>удовлетворительное</u> (удовлетворительное, или неудовлетворительное, если неудовлетворительное – указать дефекты)
Трубопроводы канализации	Диаметр, материал и протяженность: 1) Труба полипропиленовая с пониженным уровнем шума d=50мм, 1 759,0 м 2) Труба полипропиленовая с пониженным уровнем шума d=110мм, 2 498,0 м 3) Труба чугунная d=100мм, 514,7 м 4) Труба чугунная d=150мм, 141,35 м 5) Труба стальная d=32мм, 30,0 м	Диаметр, материал и протяженность труб, требующих замены: 0 м.

IV. Земельный участок, входящий в состав общего имущества в многоквартирном доме

Общая площадь	Земельного участка – 12 010,0 кв.м. Кадастровый номер: 77:06:0004008:13584	Указать состояние: <u>удовлетворительное</u> (удовлетворительное, или неудовлетворительное, если неудовлетворительное – указать дефекты)
---------------	---	--

Управляющая организация

М.п.



Собственник

-

**Цена за содержание жилого (нежилого) помещения в
Многоквартирном доме по адресу:**
Российская Федерация, город Москва, внутригородская территория муниципальный округ
Черемушки, улица Севастопольский проспект, д. 28, корпус 9..

**Цена за содержание жилого (нежилого) помещения
(в рублях за 1 квадратный метр общей площади жилого
помещения в месяц с учетом НДС)**

**Согласно Постановлению Правительства Москвы от
13.12.2016 № 848-ПП «Об утверждении цен, ставок и тарифов
на жилищно-коммунальные услуги для населения».**

Управляющая организация

м.п.



Собственник

/

Перечень услуг и работ по содержанию общего имущества и периодичность их выполнения¹ в Многоквартирном доме по адресу:
Российская Федерация, город Москва, внутригородская территория муниципальный округ Черемушки, Севастопольский проспект, дом 28, корпус 9

№	Наименование работ и услуг	Периодичность выполнения работ и оказания услуг
I. Работы, необходимые для надлежащего содержания несущих конструкций (фундаментов, стен, колонн и столбов, перекрытий и покрытий, балок, ригелей, лестниц, несущих элементов крыш) и ненесущих конструкций (перегородок, внутренней отделки, полов) многоквартирных домов		
1.	Работы, выполняемые в отношении всех видов фундаментов:	
1.1.	Проверка технического состояния видимых частей конструкций с выявлением: признаков неравномерных осадок фундаментов всех типов.	1 раз в год
1.2.	Проверка технического состояния видимых частей конструкций с выявлением: коррозии арматуры, расслаивания, трещин, выпучивания, отклонения от вертикали в домах с бетонными, железобетонными и каменными фундаментами.	2 раза в год
2.	Работы, выполняемые в зданиях с подвалами:	
2.1.	Проверка температурно-влажностного режима подвальных помещений и при выявлении нарушений устранение причин его нарушения.	1 раз в год
2.2.	Проверка состояния помещений подвалов, входов в подвалы и приемков, принятие мер, исключающих подтопление, захламление, загрязнение и загромождение таких помещений, а также мер, обеспечивающих их вентиляцию в соответствии с проектными требованиями.	1 раз в год
2.3.	Контроль за состоянием дверей подвалов и технических подполий, запорных устройств на них. Устранение выявленных неисправностей.	1 раз в год
3.	Работы, выполняемые для надлежащего содержания стен многоквартирных домов:	
3.1.	Выявление следов коррозии, деформаций и трещин в местах расположения арматуры и закладных деталей, наличия трещин в местах примыкания внутренних поперечных стен к наружным стенам из несущих и самонесущих панелей, из крупноформатных блоков.	1 раз в год
4.	Работы, выполняемые в целях надлежащего содержания перекрытий и покрытий многоквартирных домов:	
4.1.	Выявление наличия, характера и величины трещин в теле перекрытия и в местах примыканий к стенам, отслоения защитного слоя бетона и оголения арматуры, коррозии арматуры в домах с перекрытиями и покрытиями из монолитного железобетона и сборных железобетонных плит.	1 раз в год
5.	Работы, выполняемые в целях надлежащего содержания крыш многоквартирных домов:	
5.1.	Проверка кровли на отсутствие протечек.	1 раз в год
5.2.	Проверка молниезащитных устройств, заземления мачт и другого оборудования, расположенного на крыше.	1 раз в год
5.3.	Выявление деформации и повреждений несущих кровельных конструкций, антисептической и противопожарной защиты деревянных конструкций, креплений элементов несущих конструкций крыши, водоотводящих устройств и оборудования, слуховых окон, выходов на крыши, ходовых досок и переходных мостиков на чердаках, осадочных и температурных швов, водоприемных воронок внутреннего водостока.	По мере необходимости
5.4.	Проверка и при необходимости очистка кровли и водоотводящих устройств от мусора, грязи и наледи, препятствующих стоку дождевых и талых вод.	2 раза в год

5.5.	При выявлении нарушений, приводящих к протечкам, - незамедлительное их устранение. В остальных случаях - разработка плана восстановительных работ (при необходимости), проведение восстановительных работ.	По мере выявления
6.	Работы, выполняемые в целях надлежащего содержания лестниц многоквартирных домов:	
6.1.	Выявление наличия и параметров трещин в сопряжениях маршевых плит с несущими конструкциями, оголения и коррозии арматуры, нарушения связей в отдельных проступях в домах с железобетонными лестницами.	По мере необходимости
7.	Работы, выполняемые в целях надлежащего содержания фасадов многоквартирных домов:	
7.1.	Контроль состояния и работоспособности подсветки информационных знаков, входов в подъезды (домовые знаки и т.д.)	По мере необходимости
7.2.	Выявление нарушений и эксплуатационных качеств несущих конструкций, гидроизоляции, элементов металлических ограждений на балконах, лоджиях и козырьках	По мере необходимости
7.3.	Контроль состояния и восстановление или замена отдельных элементов крылец и зонтов над входами в здание, в подвалы и над балконами	По мере необходимости
7.4.	Контроль состояния и восстановление плотности притворов входных дверей, самозакрывающихся устройств (доводчики, пружины), ограничителей хода дверей (остановы)	По мере необходимости
7.5.	При выявлении повреждений и нарушений - разработка плана восстановительных работ (при необходимости), проведение восстановительных работ.	По мере необходимости
8.	Работы, выполняемые в целях надлежащего содержания перегородок в многоквартирных домах:	
8.1.	Работы, выполняемые в целях надлежащего содержания внутренней отделки многоквартирных домов. - проверка состояния внутренней отделки. При наличии угрозы обрушения отделочных слоев или нарушения защитных свойств отделки по отношению к несущим конструкциям и инженерному оборудованию - устранение выявленных нарушений.	По мере необходимости
9.	Работы, выполняемые в целях надлежащего содержания оконных и дверных заполнений помещений, относящихся к общему имуществу в многоквартирном доме:	
9.1.	Проверка целостности оконных и дверных заполнений, плотности притворов, механической прочности и работоспособности фурнитуры элементов оконных и дверных заполнений в помещениях, относящихся к общему имуществу в многоквартирном доме.	1 раз в неделю
9.2.	При выявлении нарушений в отопительный период - незамедлительный ремонт. В остальных случаях - разработка плана восстановительных работ (при необходимости), проведение восстановительных работ.	По мере необходимости
II. Работы, необходимые для надлежащего содержания оборудования и систем инженерно-технического обеспечения, входящих в состав общего имущества в многоквартирном доме		
10.	Работы, выполняемые в целях надлежащего содержания мусоропроводов многоквартирных домов:	
10.1.	Проверка технического состояния и работоспособности элементов мусоропровода.	1 раз в месяц
10.2.	При выявлении засоров - незамедлительное их устранение.	По мере необходимости
10.3.	Чистка, промывка и дезинфекция загрузочных клапанов стволов мусоропроводов, мусоросборной камеры и ее оборудования.	1 раз в месяц
11.	Работы, выполняемые в целях надлежащего содержания систем вентиляции и дымоудаления многоквартирных домов:	
11.1.	Техническое обслуживание и сезонное управление оборудованием систем вентиляции и дымоудаления, определение работоспособности оборудования и элементов систем.	2 раз в год
11.2.	Контроль состояния, выявление и устранение причин недопустимых вибраций и шума при работе вентиляционной установки.	По мере необходимости
11.3.	Устранение неплотностей в вентиляционных каналах и шахтах, устранение засоров в каналах, устранение неисправностей шиберов и дроссель-клапанов в вытяжных шахтах, зонтов над шахтами и дефлекторов, замена дефективных вытяжных решеток и их креплений.	По мере необходимости
11.4.	Контроль и обеспечение исправного состояния систем автоматического дымоудаления.	1 раз в месяц
11.5.	При выявлении повреждений и нарушений - разработка плана восстановительных работ (при необходимости), проведение восстановительных работ.	По мере выявления

12.	Работы, выполняемые в целях надлежащего содержания индивидуальных тепловых пунктов и водоподкачек в многоквартирных домах:	
12.1.	Проверка исправности и работоспособности оборудования, выполнение наладочных и ремонтных работ на индивидуальных тепловых пунктах и водоподкачках в многоквартирных домах.	По мере необходимости
12.2.	Постоянный контроль параметров теплоносителя и воды (давления, температуры, расхода) и незамедлительное принятие мер к восстановлению требуемых параметров отопления и водоснабжения и герметичности оборудования.	Постоянно
12.3.	Гидравлические и тепловые испытания оборудования индивидуальных тепловых пунктов и водоподкачек.	При подготовке к отопительному сезону
12.4.	Работы по очистке теплообменного оборудования для удаления накипно-коррозионных отложений.	После отопительного сезона
12.5.	Проверка работоспособности и обслуживание устройства водоподготовки для системы горячего водоснабжения. При выявлении повреждений и нарушений - разработка плана восстановительных работ (при необходимости), проведение восстановительных работ.	По мере необходимости
13.	Общие работы, выполняемые для надлежащего содержания систем водоснабжения (холодного и горячего), отопления и водоотведения в многоквартирных домах:	
13.1.	Проверка исправности, работоспособности, регулировка и техническое обслуживание насосов, запорной арматуры, контрольно-измерительных приборов, автоматических регуляторов и устройств, коллективных (общедомовых) приборов учета, расширительных баков и элементов, скрытых от постоянного наблюдения (разводящих трубопроводов и оборудования на чердаках, в подвалах и каналах).	1 раз в месяц
13.2.	Постоянный контроль параметров теплоносителя и воды (давления, температуры, расхода) и незамедлительное принятие мер к восстановлению требуемых параметров отопления и водоснабжения и герметичности систем.	Ежедневно
13.3.	Контроль состояния и замена неисправных контрольно-измерительных приборов (манометров, термометров и т.п.).	1 раз в год
13.4.	Восстановление работоспособности (ремонт, замена) оборудования и отопительных приборов, водоразборных приборов (смесителей, кранов и т.п.), относящихся к общему имуществу в многоквартирном доме.	По мере необходимости
13.5.	Контроль состояния и незамедлительное восстановление герметичности участков трубопроводов и соединительных элементов в случае их разгерметизации.	По мере необходимости
13.6.	Контроль состояния и восстановление исправности элементов внутренней канализации, канализационных вытяжек, внутреннего водостока, дренажных систем и дворовой канализации.	По мере необходимости
13.7.	Переключение в целях надежной эксплуатации режимов работы внутреннего водостока, гидравлического затвора внутреннего водостока	По мере необходимости
13.8.	Промывка участков водопровода после выполнения ремонтно-строительных работ на водопроводе.	По мере необходимости
14.	Работы, выполняемые в целях надлежащего содержания систем теплоснабжения (отопление, горячее водоснабжение) в многоквартирных домах:	
14.1.	Испытания на прочность и плотность (гидравлические испытания) узлов ввода и систем отопления, промывка и регулировка систем отопления.	1 раз в год
14.2.	Проведение пробных пусконаладочных работ (пробные топки). ²⁹	1 раз в год
14.3.	Удаление воздуха из системы отопления.	По мере необходимости
14.4.	Промывка централизованных систем теплоснабжения для удаления накипно-коррозионных отложений.	1 раз в год
15.	Работы, выполняемые в целях надлежащего содержания электрооборудования, радио- и телекоммуникационного оборудования в многоквартирном доме:	
15.1.	Проверка заземления оболочки электрокабеля, оборудования (насосы, щитовые вентиляторы и др.), замеры сопротивления изоляции проводов, трубопроводов и восстановление цепей заземления по результатам проверки.	1 раз в год
15.2.	Проверка и обеспечение работоспособности устройств защитного отключения.	1 раз в год

15.3.	Техническое обслуживание и ремонт силовых и осветительных установок, электрических установок систем дымоудаления, систем автоматической пожарной сигнализации, внутреннего противопожарного водопровода, лифтов, установок автоматизации котельных, бойлерных, тепловых пунктов, элементов молниезащиты и внутридомовых электросетей, очистка клемм и соединений в групповых щитках и распределительных шкафах, наладка электрооборудования.	1 раз в год
15.4.	Контроль состояния и замена вышедших из строя датчиков, проводки и оборудования пожарной и охранной сигнализации.	По мере выявления
16.	Работы, выполняемые в целях надлежащего содержания и ремонта лифта (лифтов) в многоквартирном доме:	
16.1.	Организация системы диспетчерского контроля и обеспечение диспетчерской связи с кабиной лифта.	Ежедневно
16.2.	Обеспечение проведения осмотров, технического обслуживания и ремонт лифта (лифтов).	ТО 1 - 1 раз в месяц, ТО 2 - 2 раза в год
16.3.	Обеспечение проведения аварийного обслуживания лифта (лифтов).	По мере необходимости
16.4.	Обеспечение проведения технического освидетельствования лифта (лифтов), в том числе после замены элементов оборудования.	1 раз в год
III. Работы и услуги по содержанию иного общего имущества в многоквартирном доме		
17.	Работы по содержанию помещений, входящих в состав общего имущества в многоквартирном доме:	
17.1.	Сухая и влажная уборка тамбуров, холлов, коридоров, галерей, лифтовых площадок и лифтовых холлов, и кабин, лестничных площадок и маршей, пандусов.	Влажная 1 раз в неделю, сухая 1 раз в неделю.
17.2.	Влажная протирка подоконников, оконных решеток, перил лестниц, шкафов для электросчетчиков слаботочных устройств, почтовых ящиков, дверных коробок, полотен дверей, доводчиков, дверных ручек	2 раз(а) в год
17.3.	Мытье окон.	2 раз(а) в год
17.4.	Проведение дератизации и дезинсекции помещений, входящих в состав общего имущества в многоквартирном доме, дезинфекция септиков, дворовых туалетов, находящихся на земельном участке, на котором расположен этот дом.	По заявкам
17.5.	Работы по содержанию земельного участка, на котором расположен многоквартирный дом, с элементами озеленения и благоустройства, иными объектами, предназначенными для обслуживания и эксплуатации этого дома (далее - придомовая территория), в холодный период года: очистка крышек люков колодцев и пожарных гидрантов от снега и льда толщиной слоя свыше 5 см; сдвигание свежеснегавпавшего снега и очистка придомовой территории от снега и льда при наличии колеиности свыше 5 см; очистка придомовой территории от снега наносного происхождения (или подметание такой территории, свободной от снежного покрова); очистка придомовой территории от наледи и льда; очистка от мусора урн, установленных возле подъездов, и их промывка; уборка крыльца и площадки перед входом в подъезд.	1 раз в день
17.6.	Работы по содержанию придомовой территории в теплый период года: подметание и уборка придомовой территории; очистка от мусора и промывка урн, установленных возле подъездов; уборка и выкашивание газонов; прочистка ливневой канализации; уборка крыльца и площадки перед входом в подъезд, очистка металлической решетки и приямка.	1 раз в день
18.	Работы по обеспечению требований пожарной безопасности - осмотры и обеспечение работоспособного состояния пожарных лестниц, лазов, проходов, выходов, систем аварийного освещения, пожаротушения, сигнализации, противопожарного водоснабжения, средств противопожарной защиты, противодымной защиты	
18.1.	Обеспечение устранения аварий в соответствии с установленными предельными сроками на внутридомовых инженерных системах в многоквартирном доме, выполнения заявок населения.	По мере необходимости
19.	Вывоз мусора	

**Порядок
изменения размера платы за коммунальные услуги при предоставлении услуг
ненадлежащего качества и (или) с перерывами, превышающими установленную
продолжительность**

Требования к качеству коммунальных услуг	Допустимая продолжительность перерывов предоставления коммунальной услуги и допустимые отклонения качества коммунальной услуги	Условия и порядок изменения размера платы за коммунальную услугу при предоставлении коммунальной услуги ненадлежащего качества и (или) с перерывами, превышающими установленную продолжительность
I. Холодное водоснабжение		
1. Бесперебойное круглосуточное водоснабжение в течение года	допустимая продолжительность перерыва подачи холодной воды: 8 часов (суммарно) в течение 1 месяца, 4 часа одновременно, при аварии в централизованных сетях инженерно-технического обеспечения холодного водоснабжения - в соответствии с требованиями законодательства Российской Федерации о техническом регулировании, установленными для наружных водопроводных сетей и сооружений (СНиП 2.04.02-84)	за каждый час превышения допустимой продолжительности перерыва подачи холодной воды, исчисленной суммарно за расчетный период, в котором произошло превышение, размер платы за коммунальную услугу за такой расчетный период снижается на 0,15 процента размера платы, определенного за такой расчетный период в соответствии с приложением № 2 к Правилам предоставления коммунальных услуг собственникам и пользователям помещений в многоквартирных домах и жилых домов, утвержденным Постановлением Правительства Российской Федерации от 6 мая 2011 г. № 354 (далее - Правила), с учетом положений раздела IX Правил
2. Постоянное соответствие состава и свойств холодной воды требованиям законодательства Российской Федерации о техническом регулировании (СанПиН 2.1.4.1074-01)	отклонение состава и свойств холодной воды от требований законодательства Российской Федерации о техническом регулировании не допускается	при несоответствии состава и свойств холодной воды требованиям законодательства Российской Федерации о техническом регулировании размер платы за коммунальную услугу, определенный за расчетный период в соответствии с приложением № 2 к Правилам, снижается на размер платы, исчисленный суммарно за каждый день предоставления коммунальной услуги ненадлежащего качества (независимо от показаний приборов учета) в соответствии с пунктом 101 Правил
3. Давление в системе холодного водоснабжения в точке водоразбора <I>: в многоквартирных домах и жилых домах - от 0,03 МПа (0,3 кгс/кв. см) до 0,6 МПа (6 кгс/кв. см); у водоразборных колонок - не менее 0,1 МПа (1	отклонение давления не допускается	за каждый час подачи холодной воды суммарно в течение расчетного периода, в котором произошло отклонение давления: при давлении, отличающемся от установленного до 25 процентов, размер платы за коммунальную услугу за указанный расчетный период снижается на 0,1 процента размера платы,

кгс/кв. см)		<p>определенного за такой расчетный период в соответствии с приложением N 2 к Правилам;</p> <p>при давлении, отличающемся от установленного более чем на 25 процентов, размер платы за коммунальную услугу, определенный за расчетный период в соответствии с приложением N 2 к Правилам, снижается на размер платы, исчисленный суммарно за каждый день предоставления коммунальной услуги ненадлежащего качества (независимо от показаний приборов учета) в соответствии с пунктом 101 Правил</p>
II. Горячее водоснабжение		
<p>4. Бесперебойное круглосуточное горячее водоснабжение в течение года</p>	<p>допустимая продолжительность перерыва подачи горячей воды: 8 часов (суммарно) в течение 1 месяца, 4 часа одновременно, при аварии на тупиковой магистрали - 24 часа подряд;</p> <p>продолжительность перерыва в горячем водоснабжении в связи с производством ежегодных ремонтных и профилактических работ в централизованных сетях инженерно-технического обеспечения горячего водоснабжения осуществляется в соответствии с требованиями законодательства Российской Федерации о техническом регулировании (СанПиН 2.1.4.2496-09)</p>	<p>за каждый час превышения допустимой продолжительности перерыва подачи горячей воды, исчисленной суммарно за расчетный период, в котором произошло указанное превышение, размер платы за коммунальную услугу за такой расчетный период снижается на 0,15 процента размера платы, определенного за такой расчетный период в соответствии с приложением N 2 к Правилам, с учетом положений раздела IX Правил</p>
<p>5. Обеспечение соответствия температуры горячей воды в точке водоразбора требованиям законодательства Российской Федерации о техническом регулировании (СанПиН 2.1.4.2496-09) <2></p>	<p>допустимое отклонение температуры горячей воды в точке водоразбора от температуры горячей воды в точке водоразбора, соответствующей требованиям законодательства Российской Федерации о техническом регулировании:</p> <p>в ночное время (с 0.00 до 5.00 часов) - не более чем на 5 °С;</p> <p>в дневное время (с 5.00 до 00.00 часов) - не более чем на 3 °С</p>	<p>за каждые 3 °С отступления от допустимых отклонений температуры горячей воды размер платы за коммунальную услугу за расчетный период, в котором произошло указанное отступление, снижается на 0,1 процента размера платы, определенного за такой расчетный период в соответствии с приложением N 2 к Правилам, за каждый час отступления от допустимых отклонений суммарно в течение расчетного периода с учетом положений раздела IX Правил. За каждый час подачи горячей воды, температура которой в точке разбора ниже 40 °С, суммарно в течение расчетного периода оплата потребленной воды производится по тарифу за холодную воду</p>

<p>6. Постоянное соответствие состава и свойств горячей воды требованиям законодательства Российской Федерации о техническом регулировании (СанПиН 2.1.4.2496-09)</p>	<p>отклонение состава и свойств горячей воды от требований законодательства Российской Федерации о техническом регулировании не допускается</p>	<p>при несоответствии состава и свойств горячей воды требованиям законодательства Российской Федерации о техническом регулировании размер платы за коммунальную услугу, определенный за расчетный период в соответствии с приложением N 2 к Правилам, снижается на размер платы, исчисленный суммарно за каждый день предоставления коммунальной услуги ненадлежащего качества (независимо от показаний приборов учета) в соответствии с пунктом 101 Правил</p>
<p>7. Давление в системе горячего водоснабжения в точке разбора - от 0,03 МПа (0,3 кгс/кв. см) до 0,45 МПа (4,5 кгс/кв. см) <1></p>	<p>отклонение давления в системе горячего водоснабжения не допускается</p>	<p>за каждый час подачи горячей воды суммарно в течение расчетного периода, в котором произошло отклонение давления: при давлении, отличающемся от установленного не более чем на 25 процентов, размер платы за коммунальную услугу за указанный расчетный период снижается на 0,1 процента размера платы, определенного за такой расчетный период в соответствии с приложением N 2 к Правилам; при давлении, отличающемся от установленного более чем на 25 процентов, размер платы за коммунальную услугу, определенный за расчетный период в соответствии с приложением N 2 к Правилам, снижается на размер платы, исчисленный суммарно за каждый день предоставления коммунальной услуги ненадлежащего качества (независимо от показаний приборов учета) в соответствии с пунктом 101 Правил</p>
<p>III. Водоотведение</p>		
<p>8. Бесперебойное круглосуточное водоотведение в течение года</p>	<p>допустимая продолжительность перерыва водоотведения: не более 8 часов (суммарно) в течение 1 месяца, 4 часа одновременно (в том числе при аварии)</p>	<p>за каждый час превышения допустимой продолжительности перерыва водоотведения, исчисленной суммарно за расчетный период, в котором произошло указанное превышение, размер платы за коммунальную услугу за такой расчетный период снижается на 0,15 процента размера платы, определенного за такой расчетный период в соответствии с приложением N 2 к Правилам, с учетом положений раздела IX Правил</p>
<p>IV. Электроснабжение</p>		
<p>9. Бесперебойное круглосуточное электроснабжение в течение года <3></p>	<p>допустимая продолжительность перерыва электроснабжения: 2 часа - при наличии двух независимых взаимно резервирующих источников питания <4>; 24 часа - при наличии источника питания</p>	<p>за каждый час превышения допустимой продолжительности перерыва электроснабжения, исчисленной суммарно за расчетный период, в котором произошло указанное превышение, размер платы за коммунальную услугу за такой расчетный период снижается на 0,15 процента размера платы, определенного за такой расчетный</p>

		период в соответствии с приложением N 2 к Правилам, с учетом положений раздела IX Правил
10. Постоянное соответствие напряжения и частоты электрического тока требованиям законодательства Российской Федерации о техническом регулировании (ГОСТ 32144-2013)	отклонение напряжения и (или) частоты электрического тока от требований законодательства Российской Федерации о техническом регулировании не допускается	за каждый час снабжения электрической энергией, не соответствующей требованиям законодательства Российской Федерации о техническом регулировании, суммарно в течение расчетного периода, в котором произошло отклонение напряжения и (или) частоты электрического тока от указанных требований, размер платы за коммунальную услугу за такой расчетный период снижается на 0,15 процента размера платы, определенного за такой расчетный период в соответствии с приложением N 2 к Правилам, с учетом положений раздела IX Правил
V. Отопление <5>		
11. Бесперебойное круглосуточное отопление в течение отопительного периода <6>	допустимая продолжительность перерыва отопления: не более 24 часов (суммарно) в течение 1 месяца; не более 16 часов одновременно - при температуре воздуха в жилых помещениях от +12 °С до нормативной температуры, указанной в пункте 15 настоящего приложения; не более 8 часов одновременно - при температуре воздуха в жилых помещениях от +10 °С до +12 °С; не более 4 часов одновременно - при температуре воздуха в жилых помещениях от +8 °С до +10 °С	за каждый час превышения допустимой продолжительности перерыва отопления, исчисленной суммарно за расчетный период, в котором произошло указанное превышение, размер платы за коммунальную услугу за такой расчетный период снижается на 0,15 процента размера платы, определенного за такой расчетный период в соответствии с приложением N 2 к Правилам, с учетом положений раздела IX Правил
12. Обеспечение нормативной температуры воздуха <7>: в жилых помещениях - не ниже +18 °С (в угловых комнатах - +20 °С), в районах с температурой наиболее холодной пятидневки (обеспеченностью 0,92) - 31 °С и ниже - в жилых помещениях - не ниже +20 °С (в угловых комнатах - +22 °С); в других помещениях в соответствии с требованиями законодательства Российской Федерации о техническом регулировании (ГОСТ Р	допустимое превышение нормативной температуры - не более 4 °С; допустимое снижение нормативной температуры в ночное время суток (от 0.00 до 5.00 часов) - не более 3 °С; снижение температуры воздуха в жилом помещении в дневное время (от 5.00 до 0.00 часов) не допускается	за каждый час отклонения температуры воздуха в жилом помещении суммарно в течение расчетного периода, в котором произошло указанное отклонение, размер платы за коммунальную услугу за такой расчетный период снижается на 0,15 процента размера платы, определенного за такой расчетный период в соответствии с приложением N 2 к Правилам, за каждый градус отклонения температуры, с учетом положений раздела IX Правил

<p>51617-2000)</p> <p>13. Давление во внутридомовой системе отопления: с чугунными радиаторами - не более 0,6 МПа (6 кгс/кв. см); с системами конвекторного и панельного отопления, калориферами, а также прочими отопительными приборами - не более 1 МПа (10 кгс/кв. см); с любыми отопительными приборами - не менее чем на 0,05 МПа (0,5 кгс/кв. см) превышающее статическое давление, требуемое для постоянного заполнения системы отопления теплоносителем</p>	<p>отклонение давления во внутридомовой системе отопления от установленных значений не допускается</p>	<p>за каждый час отклонения от установленного давления во внутридомовой системе отопления суммарно в течение расчетного периода, в котором произошло указанное отклонение, при давлении, отличающемся от установленного более чем на 25 процентов, размер платы за коммунальную услугу, определенный за расчетный период в соответствии с приложением N 2 к Правилам, снижается на размер платы, исчисленный суммарно за каждый день предоставления коммунальной услуги ненадлежащего качества (независимо от показаний приборов учета) в соответствии с пунктом 101 Правил</p>
<p>VI. Обращение с твердыми коммунальными отходами</p>		
<p>14. Обеспечение своевременного вывоза твердых коммунальных отходов из мест (площадок) накопления: в холодное время года (при среднесуточной температуре +5 °С и ниже) не реже одного раза в трое суток, в теплое время (при среднесуточной температуре свыше +5 °С) не реже 1 раза в сутки (ежедневный вывоз)</p>	<p>допустимое отклонение сроков: не более 72 часов (суммарно) в течение 1 месяца; не более 48 часов одновременно - при среднесуточной температуре воздуха +5 °С и ниже; не более 24 часов одновременно - при среднесуточной температуре воздуха свыше +5 °С</p>	<p>за каждые 24 часа отклонения суммарно в течение расчетного периода, в котором произошло указанное отклонение, размер платы за коммунальную услугу за такой расчетный период снижается на 3,3 процента размера платы, определенного за такой расчетный период в соответствии с приложением N 2 к Правилам</p>

<1> Давление в системах холодного или горячего водоснабжения измеряется в точке водоразбора в часы утреннего максимума (с 7.00 до 9.00) или вечернего максимума (с 19.00 до 22.00).

<2> Перед определением температуры горячей воды в точке водоразбора производится слив воды в течение не более 3 минут.

<3> Перерыв в предоставлении коммунальной услуги электроснабжения не допускается, если он может повлечь отключение сетей и оборудования, входящего в состав общего имущества в многоквартирном доме, в том числе насосного оборудования, автоматических устройств технологической защиты и иного оборудования, обеспечивающего безаварийную работу внутридомовых инженерных систем и безопасные условия проживания граждан.

<4> Информацию о наличии резервирующих источников питания электрической энергией потребитель получает у исполнителя.

<5> Указанные требования применяются при температуре наружного воздуха не ниже расчетной, принятой при проектировании системы отопления, при условии выполнения мероприятий по утеплению помещений (ГОСТ Р 51617-2000).

<6> В случае применения пункта 14 настоящего приложения пункт 15 настоящего приложения не применяется с момента начала перерыва в отоплении.

<7> Измерение температуры воздуха в жилых помещениях осуществляется в комнате (при наличии нескольких комнат - в наибольшей по площади жилой комнате), в центре плоскостей, отстоящих от внутренней поверхности наружной стены и обогревающего элемента на 0,5 м и в центре помещения (точке пересечения диагональных линий помещения) на высоте 1 м. При этом измерительные приборы должны соответствовать требованиям стандартов (ГОСТ 30494-96).

Примечание. В целях применения настоящего приложения подлежат использованию действующие нормы и требования законодательства Российской Федерации о техническом регулировании, устанавливающие обязательные требования к качеству предоставления коммунальных услуг. Приведенные в настоящем приложении ГОСТы, СНИПы, СанПиНы не являются

исчерпывающими и применяются до момента вступления в силу иных норм и требований законодательства Российской Федерации о техническом регулировании, регулирующих те же вопросы.

Управляющая организация

Собственник



2. Границей ответственности по холодному и горячему водоснабжению между Управляющей организацией и Собственником помещений является точка на ответвлении после первого отключающего устройства от стояка водоснабжения.

Граница разграничения выделена на схеме № 2 жирной пунктирной линией.

Стояк водоснабжения с ответвлением включая первое отключающее устройство обслуживает Управляющая организация. Всю последующую водопроводную разводку с сантехническим оборудованием внутри квартиры обслуживает Собственник помещения.

Схема № 2

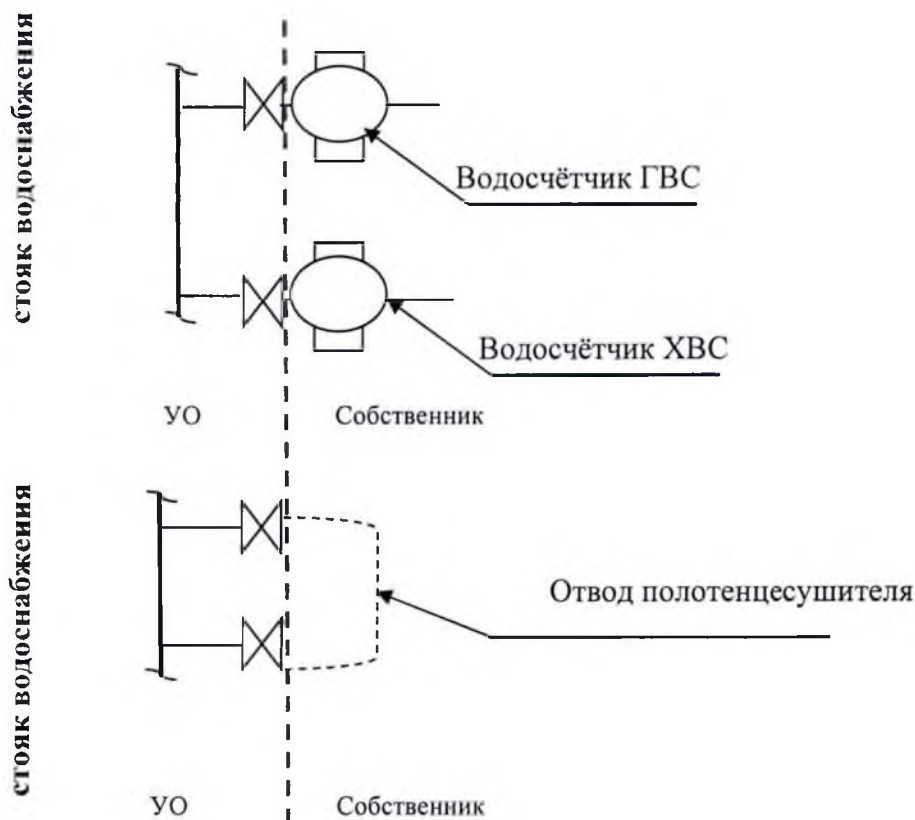

Граница раздела обслуживания по холодному и горячему водоснабжению между Управляющей организацией и Собственником помещений

Управляющая организация не несет ответственности за техническое состояние водопроводной разводки с сантехническим оборудованием внутри помещения, от границы эксплуатационной ответственности.

3. Границей ответственности по канализации между Управляющей организацией и Собственником помещений является точка присоединения отводящей трубы канализации помещения к крестовине стояка домового водоотведения.

Граница разграничения выделена на схеме № 3 жирной пунктирной линией.

Отводящую трубу канализации и всю канализационную разводку внутри жилого или нежилого помещения обслуживает Собственник помещений.

Крестовину канализационного стояка и сам стояк обслуживает Управляющая организация.

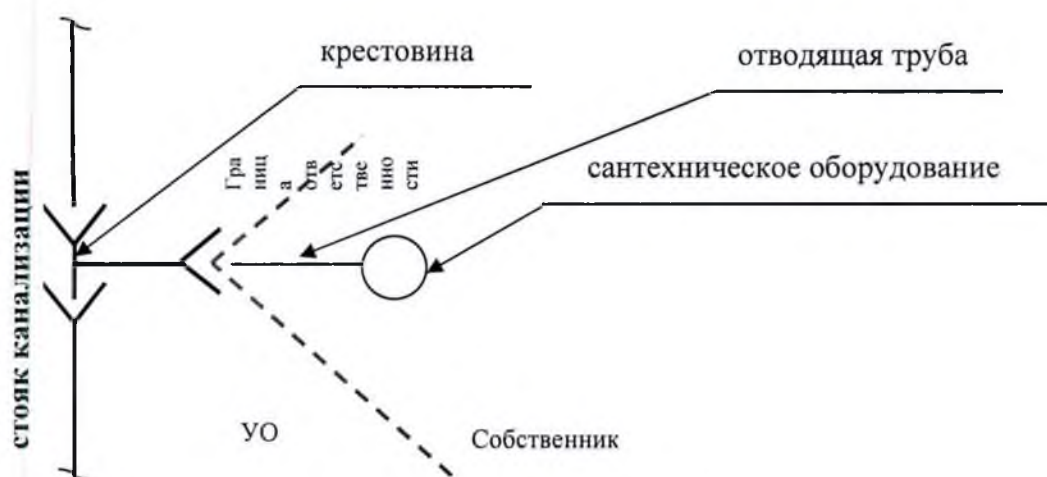

Граница раздела обслуживания по канализации между Управляющей организацией и Собственником помещений

Управляющая организация не несет ответственности за техническое состояние канализационной разводки с сантехническим оборудованием внутри Помещения.

5. Границей ответственности по системе автоматизированного водоучёта ГВС, ХВС является клеммное соединение в соединительной коробке, расположенной в коммуникационной шахте санузла.

Граница разграничения выделена на схеме № 5 жирной пунктирной линией.

Водосчётчики ГВС и ХВС установленные на стояках в санузлах помещения, а также провода от водосчётчиков до соединительной коробки, обслуживаются Собственником помещения.

Соединительные коробки в коммуникационных шахтах и кабельные линии от них обслуживает Управляющая организация.

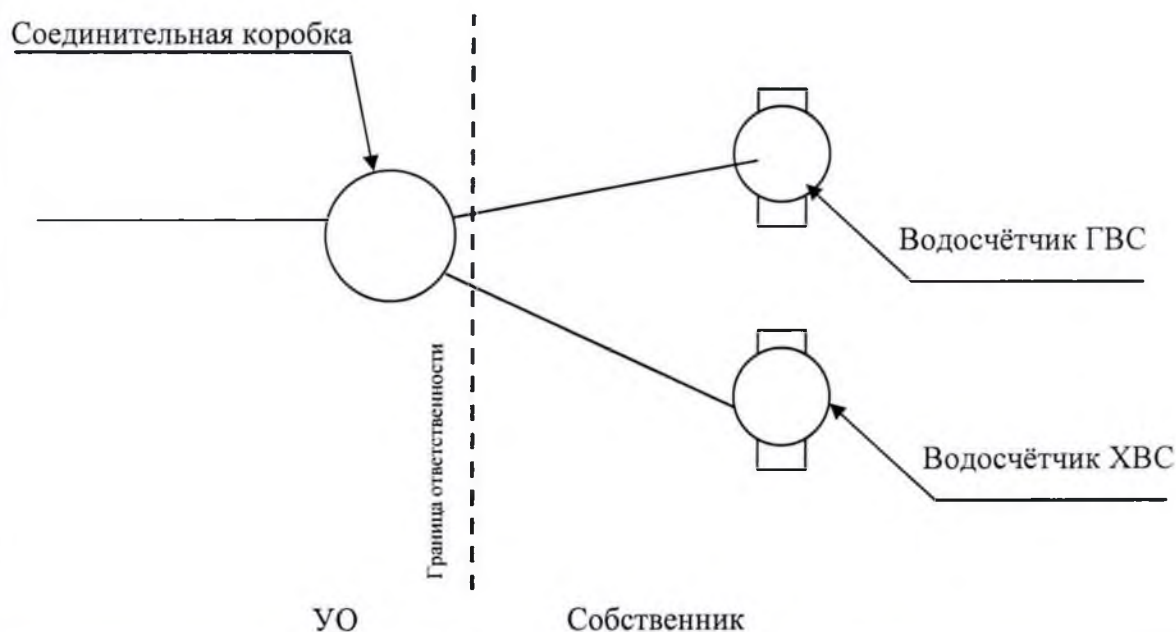

Граница раздела обслуживания по системе автоматизированного водоучёта ГВС, ХВС

6. Ответственность по системе теплоснабжения, между Управляющей организацией и Собственником помещения.

Границей ответственности по системе теплоснабжения и системе автоматизированного теплоучёта между Управляющей организацией и Собственником является первый расположенный от стояка кран на подающем и обратном трубопроводе от стояков системы отопления дома к радиаторам отопления квартиры.

Граница разграничения выделена на схеме № 6 жирной пунктирной линией.

Стояки системы отопления, первый расположенный от стояка кран на подающем и обратном трубопроводе, соединительные коробки в шкафах и кабельные линии от них до щита УЭРМ обслуживает Управляющая организация.

Трубопроводную разводку системы отопления к радиаторам отопления, радиаторы отопления, отопительное оборудование и Теплосчётчик отопления, установленный в шкафу теплового ввода помещения, а также провода от теплосчётчика до соединительной коробки, обслуживаются Собственником.

Схема № 5

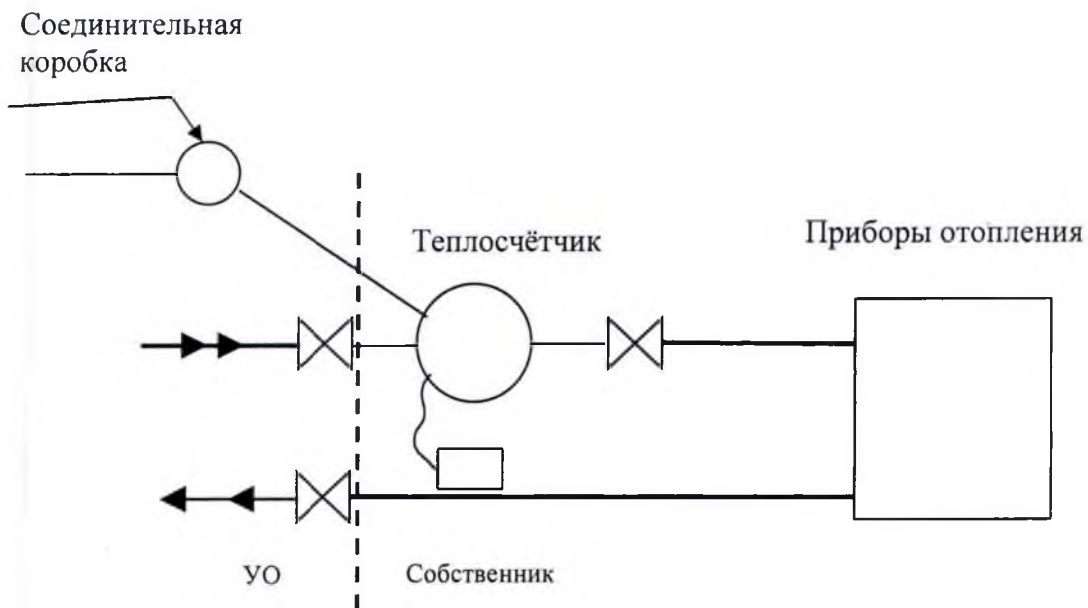

Граница раздела обслуживания по системе теплоснабжения

Управляющая организация

Собственник



Порядок обработки персональных данных

1. Целями обработки персональных данных являются исполнение Управляющей организацией обязательств по Договору, включающих в себя функции, осуществляемые в отношении граждан - собственников и нанимателей помещений, связанные с:

- расчетами и начислениями платы за жилищно-коммунальные услуги и иные услуги, оказываемые по договору;
- подготовкой и предоставлением платежных документов;
- проверкой правильности исчисления платежей и выдачи документов, содержащих правильно начисленные платежи;
- ведением досудебной работы, направленной на снижение размера задолженности за жилищно-коммунальные услуги, а также с взысканием указанной задолженности.

2. Операторами по обработке персональных данных граждан для целей исполнения договора являются: Управляющая организация и Представители Управляющей организации.

3. Оператор вправе поручить обработку персональных данных другому лицу на основании заключаемого с этим лицом договора.

4. Согласие на обработку персональных данных считается полученным Управляющей организацией с момента подписания Собственником Договора управления и настоящего Порядка и действует в течение всего срока действия Договора.

4.1. Согласие на обработку персональных данных включает в себя Согласие на передачу персональных данных иным лицам в соответствии с п.3 настоящего Порядка.

5. Перечень персональных данных:

- 1) Фамилия, имя, отчество граждан и родственные отношения, дата и год рождения;
- 2) адрес;
- 3) площадь, принадлежащего жилого помещения;
- 4) право владения помещением (собственник, наниматель) и реквизиты документа, подтверждающего указанное право;
- 5) паспортные данные собственников помещений.

6. В случае принятия собственниками решения о внесении платы за коммунальные услуги ресурсоснабжающим организациям, а также в случае уступки в соответствии с гражданским законодательством Российской Федерации в пользу ресурсоснабжающей организации или иных лиц прав требования к потребителям, имеющим задолженность по оплате коммунальной услуги, Управляющая организация вправе передать таким ресурсоснабжающим организациям и иным лицам персональные данные субъектов персональных данных.

Управляющая организация

м.п.  _____ /

Собственник

_____ / /